

Obec Hodonice IČ: 00292788 Rozpočtové opatření č. 26/2019 ze dne 22.8.2019

Příjmy

SU	AU	§	Pol.	UZ	schvál. Rozpočet	uprav. Rozpočet	zvýšení + snížení -	Upravený rozpočet po změnách	Text
231	0000	xxxx	4116	13101	0	146.500	15.000	161.500	Dotace ÚP na mzdy VPP za 7/2019
231	0000	xxxx	4116	104513013	0	12.700	12.700	25.400	Dotace ÚP na mzdy VPP za 7/2019
231	0000	xxxx	4116	104113013	0	2.300	2.300	4.600	Dotace ÚP na mzdy VPP za 7/2019
231	0000	3341	2111		500	700	200	900	Hlášení místním rozhlasem
231	0000	3412	2139		20.000	20.000	5.000	25.000	Pronájem tenisových kurtů
231	0000	3639	2133		0	4.500	1.000	5.500	Pronájem pivních setů
231	0000	6330	4134		27.600	28.037.000	1.500	28.038.500	Převody rozpočtovým účtům

Rozpočet příjmů celkem

33.177.800,- 62.434.700,- 37.700,- 62.472.400,-

Výdaje

SU	AU	§	Pol.	UZ	schvál. Rozpočet	uprav. Rozpočet	zvýšení + snížení -	Upravený rozpočet po změnách	Text
231	0000	3639	5156		5.000	15.000	7.000	22.000	PHM – DACIA Dokker
231	0000	6330	5345		0	28.009.400	1.500	28.010.900	Převody rozpočtovým účtům

Rozpočet výdajů celkem

53.576.100,- 85.438.300,- 8.500,- 85.446.800,-

Financování

SU	AU	§	Pol.	UZ	schvál. Rozpočet	uprav. Rozpočet	zvýšení + snížení -	Upravený rozpočet po změnách	Text
231	0000		8115		20.695.600,-	23.300.900	- 29.200	23.271.700	Financování vlastními prostředky
231	0000		8124		-297.300	-297.300	0	-297.300	Splátky půjček na rozvoj obce
Celkem					20.398.300,-	23.003.600,-	- 29.200,-	22.974.400,-	

Rozpočtové opatření provedl a schválil starosta Obce Hodonice na základě pověření zastupitelstva obce z 1. jednání ze dne 31.10.2018, Schváleném v bodě 11, usnesením č. 20/1.

V Hodonicích dne: 22.8.2019

Bc. Pavel Houšť
starosta

Projednáno na jednání ZO dne v bodě č.

OBEC HODONICE
671 25 Hodonice
okr. Znojmo



Obec Hodonice IČ: 00292788 Rozpočtové opatření č. 27/2019 ze dne 30.8.2019

Příjmy

SU	AU	§	Pol.	UZ	schvál. Rozpočet	uprav. Rozpočet	zvýšení + snížení -	Upravený rozpočet po změnách	Text
231	0000	3412	2139		20.000	25.000	1.900	26.900	Příjem za pronájem kurtů
231	0000	3612	2212		0	4.700	300	5.000	Příjem úroků z prodloužení plateb - byty
231	0000	3639	2324		0	4.100	1.500	5.600	Úhrada škody – autobusová zastávka
231	0000	3723	2329		200.000	200.000	22.000	222.000	Příjem od EKO-KOM za zpětný odběr a využití odpadů z obalů
231	0000	3729	2324		0	2.800	1.800	4.600	Přeplatek za vyúčtování vodného
231	0000	6310	2141		12.500	40.300	18.500	58.800	Příjem úroků z vkladů za 8/2019

Rozpočet příjmů celkem

33.177.800,- 62.472.400,- 46.000,- 62.518.400,-

Výdaje

SU	AU	§	Pol.	UZ	schvál. Rozpočet	uprav. Rozpočet	zvýšení + snížení -	Upravený rozpočet po změnách	Text
231	0000	3412	6121		8.000.000	4.000.000	- 12.100	3.987.900	Přesun na 3412 6121 s org. 123
231	0000	3412	6121	Org. 123	0	0	12.100	12.100	Věcné břemeno České dráhy – dopravní hřiště
231	0000	3612	6121		0	0	350.000	350.000	Zateplení bytových domů
231	0000	4339	5901		0	77.000	6.000	83.000	Dotace pastelkovně /ZO ze dne 28.8.2019/
231	0000	4339	5499		200.000	123.000	- 6.000	117.000	Čerpání rezervy pastelkovně

Rozpočet výdajů celkem

53.576.100,- 85.446.800,- 350.000,- 85.796.800,-

Financování

SU	AU	§	Pol.	UZ	schvál. Rozpočet	uprav. Rozpočet	zvýšení + snížení -	Upravený rozpočet po změnách	Text
231	0000		8115		20.695.600,-	23.271.700	304.000	23.575.700	Financování vlastními prostředky
231	0000		8124		-297.300	-297.300	0	-297.300	Splátky půjček na rozvoj obce
Celkem					20.398.300,-	22.974.400,-	304.000,-	23.278.400,-	

Rozpočtové opatření provedl a schválil starosta Obce Hodonice na základě pověření zastupitelstva obce z 1. jednání ze dne 31.10.2018,
Schváleném v bodě 11, usnesením č. 20/1.

V Hodonicích dne: 30.8.2019

Bc. Pavel Houšť
starosta

Projednáno na jednání ZO dne v bodě č.



Obec Hodonice IČ: 00292788 Rozpočtové opatření č. 28/2019 ze dne 2.9.2019

Příjmy

SU	AU	§	Pol.	UZ	schvál. Rozpočet	uprav. Rozpočet	zvýšení + snížení -	Upravený rozpočet po změnách	Text
231	0000	3745	2321	1092019	0	0	34.000	34.000	Příjem daru od zaměstnanců SAINT-GOBAIN ADFORS CZ s.r.o.

Rozpočet příjmů celkem

33.177.800,- 62.518.400,- 34.000,- 62.552.400,-

Výdaje

SU	AU	§	Pol.	UZ	schvál. Rozpočet	uprav. Rozpočet	zvýšení + snížení -	Upravený rozpočet po změnách	Text
231	0000	3745	5011		330.000	641.300	- 25.000	616.300	Mzdy VPP vlastní prostředky snížení 8/2019
231	0000	3745	5011	13101	0	114.700	13.000	127.700	Mzdy VPP z ÚP – za 8/2019
231	0000	3745	5011	104513013	0	20.400	10.200	30.600	Mzdy VPP z ÚP – za 8/2019
231	0000	3745	5011	104113013	0	3.600	1.800	5.400	Mzdy VPP z ÚP – za 8/2019
231	0000	3745	5031		82.500	172.200	- 5.000	167.200	SP z mezd VPP vlastní prostředky snížení za 8/2019
231	0000	3745	5031	13101	0	16.800	2.000	18.800	SP VPP z ÚP – zvýšení za 8/2019
231	0000	3745	5031	104513013	0	5.000	2.500	7.500	SP VPP z ÚP – zvýšení za 8/2019
231	0000	3745	5031	104113013	0	1.000	500	1.500	SP VPP z ÚP – zvýšení za 8/2019
231	0000	3745	5139	1092019	0	0	34.000	34.000	Nákup rostlinného a jiného materiálu z daru zaměstnanců SAINT-GOBAIN ADRORS CZ s.r.o.

Rozpočet výdajů celkem

53.576.100,- 85.796.800,- 34.000,- 85.830.800,-

Financování

SU	AU	§	Pol.	UZ	schvál. Rozpočet	uprav. Rozpočet	zvýšení + snížení -	Upravený rozpočet po změnách	Text
231	0000		8115		20.695.600,-	23.575.700	0	23.575.700	Financování vlastními prostředky
231	0000		8124		-297.300	-297.300	0	-297.300	Splátky půjček na rozvoj obce
Celkem					20.398.300,-	23.278.400,-	0,-	23.278.400,-	

Rozpočtové opatření provedl a schválil starosta Obce Hodonice na základě pověření zastupitelstva obce z 1. jednání ze dne 31.10.2018, Schváleném v bodě 11, usnesením č. 20/1.

V Hodonicích dne: 2.9.2019

Bc. Pavel Houšť
starosta

Projednáno na jednání ZO dne v bodě č.

OBEC HODONICE
671 25 Hodonice
okr. Znojmo



Obec Hodonice IČ: 00292788 Rozpočtové opatření č. 29/2019 ze dne 6.9.2019

Příjmy

SU	AU	§	Pol.	UZ	schvál. Rozpočet	uprav. Rozpočet	zvýšení + snížení -	Upravený rozpočet po změnách	Text
231	0000	xxxx	4111	98018	0	0	6.400	6.400	Příjem neinvestiční dotace na krytí výdajů obcí k došetření domů a bytů související se sčítáním lidu, domů a bytů v r. 2021

Rozpočet příjmů celkem

33.177.800,- 62.552.400,- 6.400,- 62.558.800,-

Výdaje

SU	AU	§	Pol.	UZ	schvál. Rozpočet	uprav. Rozpočet	zvýšení + snížení -	Upravený rozpočet po změnách	Text
231	0000	6171	5021	98018	0	0	6.400	6.400	Výdaje na krytí výdajů obcí k došetření domů a bytů související se sčítáním lidu, domů a bytů v r. 2021

Rozpočet výdajů celkem

53.576.100,- 85.830.800,- 6.400,- 85.837.200,-

Financování

SU	AU	§	Pol.	UZ	schvál. Rozpočet	uprav. Rozpočet	zvýšení + snížení -	Upravený rozpočet po změnách	Text
231	0000		8115		20.695.600,-	23.575.700	0	23.575.700	Financování vlastními prostředky
231	0000		8124		-297.300	-297.300	0	-297.300	Splátky půjček na rozvoj obce
Celkem					20.398.300,-	23.278.400,-	0,-	23.278.400,-	

Rozpočtové opatření provedl a schválil starosta Obce Hodonice na základě pověření zastupitelstva obce z 1. jednání ze dne 31.10.2018, Schváleném v bodě 11, usnesením č. 20/1.

V Hodonicích dne: 6.9.2019

Bc. Pavel Houšť
starosta

Projednáno na jednání ZO dne

v bodě č.

OBEC HODONICE
671 25 Hodonice
okr. Znojmo





OBEC HODONICE



OZNÁMENÍ VÝSLEDKU VÝBĚROVÉHO ŘÍZENÍ

1. IDENTIFIKAČNÍ ÚDAJE O ZAKÁZCE A ZADAVATELI

Název zakázky:	Rekonstrukce místní komunikace „Ke hřišti“ - Hodonice
Identifikační údaje o zadavateli:	Obec Hodonice, Obecní 287, 671 25 Hodonice, IČ: 00292788
Zakázka podle předmětu:	veřejná zakázka na stavební práce
Forma zadávacího řízení:	veřejná zakázka malého rozsahu

1. Seznam podaných nabídek a jejich pořadí

Číslo nabídky	Identifikace uchazeče	Cena bez DPH	Pořadí nabídky
1.	AUTODOPRAVA BOHDÁLEK	1 198 803,74,- Kč	1
2.	COLAS CZ, a.s.,	1 550 006,34,- Kč	3
3.	STRABAG a.s.	1 470 069,44,- Kč	2

Na základě výsledku hodnocení a doporučení hodnotící komise bude vyzván k uzavření smlouvy o dílo vítězný uchazeč AUTODOPRAVA BOHDÁLEK, sídlo: Načeratice 92, 669 02 Znojmo, IČ: 76621642 a to nejpozději do 15 dnů od doručení tohoto oznámení. Uchazečům na 2,3 místě v pořadí tímto současně začíná běžet zadávací lhůta. Pokud nebude s uchazečem v požadovaném termínu uzavřena smlouva o dílo, bude vyzván k uzavření smlouvy uchazeč 2. popř. 3. v pořadí.

V Hodonicích dne12. 09. 2019.....

OBEC HODONICE
671 25 Hodonice
okr: Znojmo
Bc. Pavel Houšť, starosta obce

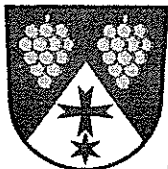

OBEC HODONICE

OBCHODNÍ PODMÍNKY

na veřejnou zakázku malého rozsahu v souladu se zákonem o zadávání veřejných zakázek č. 134/2016 Sb

Rekonstrukce místní komunikace „Ke hřišti“ - Hodonice

Údaje o zadavateli

<i>Název zadavatele:</i>	Obec Hodonice
<i>Sídlo zadavatele:</i>	Obecní 287, 671 25 Hodonice
<i>IČ:</i>	00292788
<i>DIČ:</i>	CZ00292788
<i>Osoba oprávněná jednat:</i>	Bc. Pavel Houšť, starosta obce

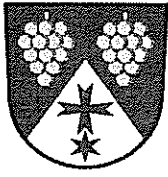

SMLOUVA O DÍLO Č.

uzavřená níže uvedeného dne, měsíce a roku v souladu s ust. § 2586 a následujícími paragrafy zákona č. 89/2012 Sb., občanský zákoník, ve znění pozdějších předpisů (dále jen „**občanský zákoník**“)

I. Smluvní strany

1. Objednatel:

Obec Hodonice

se sídlem: Obecní 287, 671 25 Hodonice

Jednající ve věcech smluvních: **Bc. Pavel Houšť, starosta obce**

ve věcech technických : Ing. Petr Gabriel
728 431 432, TDS, AD,

IČ: 00292788

DIČ: CZ00292788

Daňový režim: plátce DPH

Bankovní spojení: Česká spořitelna a.s.

Číslo účtu: 1582841399 / 0800

2. Zhotovitel:

David Bohdálék

Se sídlem: Načeratice 92, 669 02 Znojmo

Zapsán: Živ.úřad Znojmo, ZIVZN/2217/2010/9

Jednající/Zastoupený: David Bohdálék, 607 537 976

IČ: 76621642

DIČ: CZ7608134732

Bankovní spojení: Česká spořitelna a.s.

Číslo účtu: 3642291309/0800

Zástupce ve věcech technických: David Balada, **607 537 976**

II. Předmět smlouvy

1. Předmětem této smlouvy je závazek zhotovitele provést pro objednatele řádně a včas dílo v tomto článku specifikované a závazek objednatele řádně provedený předmět díla převzít a zaplatit za něj níže sjednanou cenu.
2. Podkladem pro uzavření této smlouvy je nabídka zhotovitele ze dne 5.9.2019 podaná pro plnění veřejné zakázky malého rozsahu na stavební práce „**Rekonstrukce místní komunikace „Ke hřišti“ - Hodonice**“ (dále jen „**nabídka na veřejnou zakázku**“).

3. Veškeré činnosti, k jejichž provedení způsobem v této smlouvě stanoveným se zhotovitel zavazuje, budou nadále označovány souhrnně jako „dílo“.
4. Specifikace a rozsah díla jsou stanoveny projektovou dokumentací zpracovanou Ing. Leošem Kučeříkem, výkazem výměr a zadávacími podmínkami výzvy k podání nabídky.
5. Zhotovitel je rovněž povinen dílo provést v souladu s právními předpisy České republiky, českými technickými normami (ČSN), které se vztahují k plnění zhotovitele, a to jak závaznými, tak doporučenými a návody výrobců stavebních materiálů a výrobků platných v době provádění díla.
6. **Součástí závazku zhotovitele provést dílo je dále:**
 - před zahájením provádění prací předložení plánu kontrolních prohlídek provádění díla,
 - dodávka, skladování, správa, zabudování a montáž veškerých dílů a materiálů, které se stanou součástí předmětu díla,
 - zřízení a odstranění staveniště a zařízení staveniště, zřízení, rozvody, spotřeba a provoz přípojek vody a energií během provádění díla, zajištění přístupu k jednotlivým úsekům stavby za účelem provádění prací a uvedení staveniště do původního stavu (celkový úklid stavby, staveniště a okolí staveniště před předáním a převzetím předmětu díla),
 - zajištění potřebných záborů ploch. Uvedení dočasně využívaných ploch do původního stavu vč. případné finanční úhrady za dočasné záборы ploch mimo obvod staveniště,
 - zajištění bezpečnosti všech osob, chodců a vozidel na staveništi a v okolí staveniště, zajištění, osazení a údržba nezbytného dopravního značení včetně projednání se správcem komunikace, odborem dopravy příslušného správního orgánu a Policií ČR,
 - veškeré práce a dodávky související s požárními předpisy, bezpečností práce, opatřeními na ochranu životního prostředí, lidí a majetku v místech dotčených stavbou,
 - odvoz odpadu vzniklého při realizaci díla, zajištění jeho dočasného nebo trvalého uložení, resp. předání těchto odpadů do vlastnictví osobě oprávněné k jejich převzetí podle zákona č. 185/2001 Sb., o odpadech, v platném znění, není-li touto osobou přímo zhotovitel. Objednateli předá zhotovitel potvrzení odboru ŽP MěÚ Znojmo o splnění této povinnosti,
 - provedení všech případných průzkumů, rozborů, zkoušek, atestů a revizí podle ČSN, předepsaných projektovou dokumentací, požadovaných stavebním nebo jiným příslušným úřadem (dotčeným orgánem), případně stanovených v dalších normách vztahujících se k provádění díla včetně pořízení protokolů zajištěných u akreditované zkušebny, to vše v počtu 2 vyhotovení v tištěné podobě a jednom vyhotovení v elektronické formě v obvyklém formátu na vhodném datovém nosiči.
 - zajištění potřebných nebo správními orgány či obecně závaznými právními normami stanovených a požadovaných opatření či rozhodnutí nutných k provedení díla,
 - vytvoření všech záznamů, kterými bude prokázáno dosažení předepsané kvality a předepsaných technických parametrů díla; předání prohlášení o shodě dle zákona č. 22/1997 Sb., o technických požadavcích na výrobky, ve znění pozdějších předpisů, k výrobkům, které budou zabudovány do díla,
 - geodetické zaměření skutečného provedení stavby (výškopis, polohopis s podkladem KN),
 - vytyčení inženýrských sítí a odpovědnost za jejich neporušení.

7. Zhotovitel se při provádění díla zavazuje respektovat následující podmínky dle:

- Podmínek výzvy k podání nabídek ze dne 8.8.2019
- Stavební povolení ze dne 11. 1. 2019, č. j. MUZN 2973/2019

III. Doba a místo plnění díla

1. Zhotovitel se dílo zavazuje provést v těchto termínech:

Termín zahájení provádění díla: 14.10.2019

Termín ukončení díla a předání jeho předmětu: 13.12.2019

2. Nedílnou součástí této smlouvy a její přílohou č. 2 je harmonogram prací a položkový rozpočet, který se zhotovitel zavazuje dodržovat.
3. Místem plnění je Obec Hodonice, pozemky p. č. 267/1/6, 267/9, 2681/1, 2683/2, 4211, 4229 k. ú Hodonice

IV. Cena díla

1. Cena díla se sjednává v souladu se zákonem o cenách dohodou smluvních stran a činí:

Cena díla bez DPH: 1.198.803,74

Výše DPH 21%: 251.748,79

Cena celkem vč. DPH: 1.450.552,53

2. Cena díla zahrnuje zejména zisk a veškeré náklady na realizaci díla včetně nákladů souvisejících (např. daně, pojištění, veškeré dopravní náklady, zvýšené náklady vyplývající z obchodních podmínek a z vývoje cen do doby provedení díla) a dále náklady na veškeré práce, dodávky a služby uvedené v čl. II této smlouvy.
3. Cena díla je doložena položkovým rozpočtem zhotovitele; tato skutečnost nemá vliv na charakter sjednané ceny díla jakožto ceny pevné a nejvýše přípustné. Položkový rozpočet zhotovitele je nedílnou součástí této smlouvy a tvoří její přílohu č. 1.
5. Zhotovitel prohlašuje, že cena díla je konečná a obsahuje veškeré náklady nutné pro řádné a včasné provedení předmětu díla dle čl. II. v potřebné kvalitě.
6. Zhotovitel dále prohlašuje, že je mu znám rozsah prací a výkonů požadovaných touto smlouvou o dílo a že jsou mu známy veškeré podstatné okolnosti pro řádné a včasné provedení díla. Zhotovitel při podpisu této smlouvy prohlašuje, že se důkladně seznámil s celou zadávací dokumentací předmětu díla podle této smlouvy, že proti ní nemá námitek a že s ní souhlasí. Vzhledem k této skutečnosti budou veškeré případné budoucí náklady vzniklé z důvodu omylu nebo chyby zhotovitele při zpracování cenové nabídky za provedení díla přičteny k tíži zhotovitele.
7. Změna ceny je možná pouze v případě zákonných změn výše sazby DPH, anebo pokud si objednatel bude požadovat práce, které nejsou obsaženy ve výzvě k podání nabídky, anebo práce, které je nutné zhotovit pro řádné dokončení díla a nebylo možné je předvídat ani po odborném posouzení předaných podkladů. Ocenění dodatečných stavebních prací se bude řídit položkovým rozpočtem, který je přílohou této smlouvy, tzn. že dodatečné stavební práce budou oceněny jednotkovými cenami uvedenými v tomto

smluvním rozpočtu. Pokud rozpočet takovéto stavební práce (položky) neobsahuje, zhotovitel se zavazuje dodržet cenovou úroveň, v níž je zpracován smluvní rozpočet. Pro ocenění takových dodatečných prací budou využity odpovídající položky z ceníku stavebních prací použitého pro zpracování nabídky. Jednotkové ceny těchto položek budou oproti aktuální cenové úrovni procentuálně upraveny podle schématu použitého zhotovitelem při zpracování smluvního rozpočtu (bude uplatněna průměrná odchylka od cenové hladiny použitého ceníku vyplývající ze smluvního rozpočtu). Provedení dodatečných prací musí předem odsouhlasit objednatel. Bez jejich odsouhlasení nemá zhotovitel právo na jejich provedení a úhradu.

V. Platební podmínky

1. Cenu za dílo bude objednatel hradit na základě faktury vystavené zhotovitelem po dokončení díla. Přílohou faktury musí být objednatel, resp. technickým dozorem stavebníka podepsaný (tj. odsouhlasený) oceněný soupis prací a dodávek skutečně provedených v daném období (dále jen „**zjišťovací protokol**“). Objednatel se ke zjišťovacímu protokolu vyjádří do pěti pracovních dnů ode dne jeho předložení. Fakturu je zhotovitel oprávněn vystavit pouze na částku odsouhlasenou objednatel v zjišťovacím protokolu.
2. Faktura je daňovým dokladem a musí obsahovat veškeré náležitosti dle předpisů o účetnictví, daňových předpisů (§ 28 odst. 2 zákona č. 235/2004 Sb., o dani z přidané hodnoty, v platném znění) a ostatních předpisů (obchodní zákoník).
3. Objednatel je oprávněn vrátit zhotoviteli fakturu do data její splatnosti, jestliže bude obsahovat nesprávné či neúplné údaje nebo k ní nebudou přiloženy dohodnuté přílohy. V takovém případě se přeruší plynutí lhůty splatnosti a lhůta splatnosti začne plynout od počátku ode dne doručení opravené faktury objednateli.
4. Splatnost faktury byla smluvními stranami dohodnuta na **30 dnů** ode dne doručení faktury objednateli. Objednatel je však oprávněn z faktury zhotovitele zadržet 10 % fakturované částky bez DPH (dále jen „**zádržné**“). Zádržné uhradí objednatel zhotoviteli do 30dnů od předání a převzetí celého předmětu díla bez vad a nedodělků; pokud objednatel převezme předmět díla s vadami nebo nedodělků, tak do 30 dnů od odstranění všech vad a nedodělků zjištěných při předání a převzetí předmětu díla.
5. Platbu poukáže objednatel bezhotovostně na účet zhotovitele. Povinnost zaplatit je splněna dnem odepsání fakturované částky z účtu objednatel.
6. V případě úhrady faktury nebo její části po lhůtě splatnosti má zhotovitel nárok na úrok z prodlení ve výši 0,01 % z dlužné částky za každý den prodlení.

VI. Staveniště

1. Staveništěm se rozumí objednatel vymezený prostor, který slouží pro provádění díla dle této smlouvy. Zařízením staveniště se rozumí dočasné objekty, zařízení a jiné movité věci, které po dobu provádění díla slouží provozním, sociálním, hygienickým a výrobním potřebám zhotovitel při plnění této smlouvy a jsou umístěny v prostoru staveniště.
2. Smluvní strany se dohodly, že objednatel je oprávněn v době od uzavření této smlouvy do termínu zahájení provádění díla sjednaného v této smlouvě, vyzvat zhotovitel k převzetí staveniště, a to vždy alespoň tři pracovní dny předem. Zhotovitel se zavazuje v termínu uvedeném ve výzvě dle předchozí věty na staveniště dostavit a staveniště od objednatel převzít. V případě, že zhotovitel nebude vyzván objednatel k převzetí staveniště, smluvní strany se dohodly, že objednatel předá zhotoviteli staveniště a zhotovitel staveniště od objednatel převezme v termínu zahájení provádění díla sjednaném v této smlouvě.

3. O předání a převzetí staveniště bude pořízen zápis, který podepíše objednatel i zhotovitel. Tento zápis bude vyhotoven ve dvou stejnopisech, z nichž každá smluvní strana obdrží po jednom.
4. Zhotovitel je povinen na převzatém staveništi udržovat pořádek a čistotu a je povinen odstraňovat odpady a nečistoty vzniklé jeho činností. Je povinen staveniště zabezpečit, aby po dobu výstavby nedocházelo k jeho porušování, řádně udržovat přístupové komunikace a neprodleně odstranit veškeré znečištění.
5. Zhotovitel je povinen zajistit na staveništi na své náklady vytyčení všech podzemních zařízení a inženýrských sítí, a tyto vhodným způsobem chránit a zajistit, aby v průběhu stavby nedošlo k jejich poškození, a jejich zpětné předání jejich správcům, o čemž provede odpovídající zápisy do stavebního deníku. Za poškození nadzemních i podzemních zařízení a inženýrských sítí odpovídá zhotovitel.
6. Zhotovitel je povinen informovat majitele dotčených a přilehlých objektů a pozemků nejpozději pět pracovních dnů před zahájením o způsobu provádění prací, případných uzavírkách a omezeních, zvláště pak s ohledem na jejich provoz.
7. Zhotovitel vyklidí a předá staveniště do **3 dnů** od předání předmětu díla objednateli, pokud se smluvní strany nedohodnou písemně jinak. V případě, že zhotovitel bude po předání díla odstraňovat vady a nedodělky, je oprávněn ponechat na staveništi stroje, zařízení a materiál, které budou nezbytné k odstranění vad a nedodělků. Toto zařízení však musí být umístěno tak, aby nebránilo bezpečnému provozu (užívání) díla. Po odstranění vad a nedodělků je zhotovitel povinen vyklidit staveniště do 10 dnů ode dne, kdy objednatel písemně potvrdí jejich odstranění v zápise o odstranění vad a nedodělků.

VII. Stavební deník

1. Zhotovitel je povinen vést v souladu s přílohou č. 5 vyhlášky č. 499/2006 Sb., o dokumentaci staveb, ve znění pozdějších předpisů, ode dne převzetí staveniště stavební deník, do kterého je povinen zapisovat všechny skutečnosti rozhodné pro plnění smlouvy. Ve stavebním deníku bude uvedena osoba pověřená odborným vedením stavby vč. svého podpisu a autorizace.
2. Zápisy do stavebního deníku provádí osoba zabezpečující odborné vedení provádění díla též den, kdy byly práce provedeny nebo kdy nastaly okolnosti, které jsou předmětem zápisu. Do stavebního deníku mohou provádět potřebné záznamy pouze osoby oprávněné. Za objednatele může provádět zápisy do stavebního deníku technický dozor stavebníka, přičemž technický dozor stavebníka si ponechává v průběhu provádění díla druhou kopii, kterou si se zhotovitelem vymění za originál v době ukončení vedení stavebního deníku, tj. při dokončení provádění díla, popřípadě po odstranění vad a nedodělků zjištěných při předání a převzetí předmětu díla.
3. Nesouhlasí-li zástupce objednatele nebo zhotovitele se zápisem ve stavebním deníku, musí k tomuto zápisu připojit svoje stanovisko nejpozději do pěti pracovních dnů ode dne seznámení se s tímto zápisem.
4. Zápisy ve stavebním deníku se nepovažují za změnu smlouvy, ani nezakládají nárok na změnu smlouvy (stejně tak zápisy z kontrolních dnů).
5. Zhotovitel je povinen zajistit, aby stavební deník byl denně po celou pracovní dobu k dispozici na staveništi, a dále je povinen jej na vyzvání předložit objednateli ke kontrole a k provádění zápisů.

VIII. Změny díla

1. Každá změna smlouvy (zejména změna v rozsahu díla, změna ceny či doba plnění díla) musí být dohodnuta v písemném dodatku k této smlouvě. V případech, kdy změna díla vzhledem ke své povaze nebo rozsahu vyžaduje povolení změny stavby před

dokončením, nastávají právní účinky dohody smluvních stran o takové změně až nabytím právní moci rozhodnutí o změně stavby před dokončením vydaného příslušným stavebním úřadem.

2. Návrh zhotovitele na změnu, rozšíření nebo omezení rozsahu díla musí být oznámen technickému zástupci stavebníka a zaznamenán ve stavebním deníku.
3. Jestliže byly práce nad rozsah sjednaný v této smlouvě vyvolány nezbytnými opravami vad prací, nevzniká zhotoviteli nárok na jejich úhradu.
4. V případě, že některé práce sjednané touto smlouvou nebudou zhotovitelem provedeny, bude o jejich cenu snížena celková cena díla na základě dodatku ke smlouvě. Nedílnou součástí dodatku bude příloha obsahující specifikaci neprovedených položek.

IX. Provádění díla

1. Materiály, polotovary a díly, které budou zhotovitelem použity pro dílo, musí souhlasit jak s projektovou dokumentací, tak s technickými normami a musí mít příslušné certifikáty o vlastnostech a jakosti. Toto se vztahuje i na materiály a výrobky subdodavatelů. Připouští se pouze první jakost materiálů.
2. Zhotovitel se zavazuje, že odpady, suť a znečištění odstraní ihned po provedení příslušných prací. Pokud toto neprodleně neprovede, je oprávněn toto provést objednatel, případně objednatel pomocí třetí osoby, na náklady zhotovitele.
3. Při provádění prací na pozemních komunikacích, případně v jejich sousedství je zhotovitel povinen provést všechna potřebná opatření k zajištění bezpečnosti provozu na komunikacích i pracovníků pohybujících se v jejich bezprostředním okolí, jakými jsou zajištění zvláštní užívání komunikací, označení, ohrazení, osvětlení apod. Mimo to musí udržovat v čistotě veškeré pozemní komunikace.
4. Zhotovitel se zavazuje vyzvat zástupce objednatele ke kontrole všech prací, které budou dalším postupem zakryty nebo se stanou jinak nepřístupnými, a to písemně (myslí se tím i elektronicky) s následným zápisem ve stavebním deníku **5 dnů** předem. Neučiní-li tak, je povinen na žádost objednatele tyto práce, které byly zakryty nebo se staly nepřístupnými, na své náklady odkrýt a zase zakrýt.
5. Zhotovitel zajistí provádění díla především svými zaměstnanci. Provedení jednotlivých prací či dodávek je zhotovitel oprávněn zajistit třetí osobou jakožto svým subdodavatelem pouze v intencích seznamu subdodavatelů vč. rozsahu plnění zajišťovaného jejich prostřednictvím, předloženého v rámci nabídky na veřejnou zakázku; předložený seznam je nedílnou součástí a přílohou č. 3 této smlouvy.
6. Zhotovitel je povinen dodržet veškeré termíny sjednané s objednatelem v průběhu provádění díla ve stavebním deníku, v zápisech z kontrolních dnů nebo v jiných písemných dokumentech vyhotovených mezi zhotovitelem a objednatelem; jedná se zejména o poskytování podkladů ze strany zhotovitele objednateli, provádění zkoušek, zajištění dílčích činností v průběhu realizace stavby apod. Nesplnění takto dohodnutých termínů mezi objednatelem a zhotovitelem podléhá sankci ze strany objednatele podle této smlouvy.
7. Technický dozor stavebníka je oprávněn kontrolovat dodržování projektové dokumentace, kvalitu prováděných prací, dodržování pracovních postupů a činnost zhotovitele při provádění díla. O výsledku šetření provádí zápis do stavebního deníku. Technický dozor stavebníka je oprávněn dát pracovníkům zhotovitele příkaz přerušit práce, je-li ohrožena bezpečnost nebo provádění díla, život nebo zdraví osob, nebo hrozí-li jiné vážné škody. Kvalitu prováděných prací je objednatel oprávněn kontrolovat i prostřednictvím další fyzické či právnické osoby, s níž má uzavřenou příslušnou smlouvu. O této skutečnosti informuje zhotovitele.

8. Zhotovitel je povinen zpracovat vždy k poslednímu kalendářnímu dni měsíce soupis provedených prací a dodávek (zjišťovací protokol) a předložit jej k odsouhlasení technickému zástupci zhotovitele.
9. Zhotovitel se zavazuje respektovat podmínky provádění stavby uvedené v rozhodnutích a stanoviscích správních orgánů a dotčených orgánů. Zhotovitel se zavazuje k dodržování stanovených, jinak obvyklých technologických a pracovních postupů.
10. Zástupce zhotovitele (vedoucí stavby) je povinen spolupracovat s technickým dozorem stavebníka a odpovědným projektantem vykonávajícím autorský dozor, je-li tento dozor vykonáván.
11. Zhotovitel v plné míře odpovídá za bezpečnost a ochranu zdraví při práci pracovníků, kteří provádějí práci ve smyslu předmětu smlouvy, a zabezpečuje jejich vybavení ochrannými pomůckami. Zhotovitel se zavazuje dodržovat předpisy upravující bezpečnost a ochranu zdraví při práci („BOZP“) a požární ochranu („PO“).
12. Zhotovitel je povinen uhradit objednateli veškeré poplatky, sankce, škody a vzniklé vícenáklady z důvodu nedodržení podmínek pravomocného rozhodnutí nebo závazných stanovisek dotčených orgánů, popřípadě provede z toho vyplývající dodatečné práce na své náklady a svou odpovědnost.

X. Odpovědnost za škodu; nebezpečí škody na věci

1. Zhotovitel prohlašuje, že má ke dni podpisu této smlouvy sjednáno pojištění pro případ odpovědnosti za škodu způsobenou objednateli či třetím osobám, která může vzniknout v souvislosti s prováděním díla, přičemž limit pojistného plnění pro případ jedné škodní události činí minimálně částku odpovídající dvojnásobku ceny díla. Zhotovitel se zavazuje udržovat toto pojištění na své náklady v platnosti, a to nejméně do termínu předání a převzetí řádně ukončeného předmětu díla.
2. Ode dne převzetí staveniště nese zhotovitel nebezpečí všech škod na prováděném díle až do doby předání staveniště zpět objednateli.

XI. Předání předmětu díla

1. Zhotovitel splní svůj závazek provést dílo řádným ukončením díla a jeho předáním objednateli.
2. Objednatel převezme řádně ukončený předmět díla na základě písemné výzvy zhotovitele, která bude učiněna minimálně **5 dní** před stanoveným termínem předání a převzetí. Objednatel převezme dílo bez vad a nedodělků, může však z vlastní vůle převzít i dílo vykazující pouze ojedinělé drobné vady a nedodělky nebránící bezpečnému a řádnému užívání díla a jeho provozu.
3. O předání a převzetí předmětu díla bude sepsán předávací protokol, který podepíší objednatel i zhotovitel; jeho nedílnou součástí bude soupis případných drobných vad a nedodělků s termínem jejich odstranění. Předávací protokol bude vyhotoven ve dvou stejnopisech, z nichž každá smluvní strana obdrží po jednom.
4. Zhotovitel je povinen předat objednateli sjednané doklady a další nezbytné doklady (v souladu s požadavky právních předpisů, technických norem či správních orgánů a dotčených orgánů), zejména:
 - kopii ověřené projektové dokumentace doplněnou o výkresy provedených odchylek v takové formě, aby byla přehledná a srozumitelná; dokumentace bude po jednotlivých částech opatřena razítkem a podpisem zhotovitele včetně textu nebo razítka „Dokumentace skutečného provedení stavby“,
 - zápisy a protokoly o provedení předepsaných zkoušek,

- originál stavebního deníku,
 - dokumenty dokladující kvalitu díla, tj. atesty, prohlášení o shodě na použité materiály, atd.,
 - doklady o nakládání s odpady,
 - doklady, jejichž zajištění je vyžadováno stavebním povolením a doklady, bez nichž nebude vydán kolaudační souhlas,
 - další doklady dle čl. II. této smlouvy.
5. Nepředání kteréhokoliv dokladu se považuje za vadu díla a je důvodem pro nepřevzetí díla.
 6. Jestliže objednatel odmítne dílo převzít, sepíše obě strany zápis, v němž uvedou svá stanoviska a jejich zdůvodnění. Po odstranění nedostatků, pro které objednatel odmítl dílo převzít, se bude převímací řízení opakovat v nezbytně nutném rozsahu. V takovém případě je možné sepsat k původnímu zápisu dodatek, ve kterém objednatel prohlásí, že dílo přejímá, a protokol o předání a převzetí díla bude uzavřen podepsáním tohoto dodatku.
 7. Zhotovitel se zavazuje poskytnout objednateli součinnost v souvislosti s kolaudací předmětu díla a zavazuje se zúčastnit kolaudace předmětu díla v místě pinění.

XII. Odpovědnost za vady díla, záruka za jakost díla

1. Zhotovitel odpovídá za vady, které má předmět díla v době jeho předání objednateli, a dále za ty, které se na předmětu díla vyskytnou v záruční době uvedené v bodu 2 tohoto článku.
2. Zhotovitel poskytuje objednateli záruku za jakost díla v délce trvání záruční doby 60.měsíců od data převzetí předmětu díla objednatelem. V případě, že objednatel převezme předmět díla s vadami a/nebo nedodělký, uvedená záruční doba se prodlouží o dobu od převzetí předmětu díla s vadami a/nebo nedodělký do odstranění poslední vady nebo nedodělký zjištěných při předání a převzetí předmětu díla.
3. Zárukou za jakost díla přejímá zhotovitel závazek, že předmět díla bude po záruční dobu způsobilý pro použití ke smlouvenému, jinak k obvyklému účelu a že si zachová smlouvené, jinak obvyklé vlastnosti.
4. Zhotovitel je povinen odstranit oprávněně reklamované vady neprodleně, nejpozději však do **10 dnů** od doručení reklamace, pokud nebude smluvními stranami písemně dohodnuta jiná lhůta. V případě, že objednatel označí reklamovanou vadu za havárii, je zhotovitel povinen začít s odstraňováním vady **do 24 hodin** od jejího uplatnění, které bude provedeno telefonicky na číslo pracovníka zhotovitele David Balada – 607 537 976 a následně písemně potvrzeno.
5. Objednatel je oprávněn uplatňovat též nárok na náhradu škody, která vznikla v přičinné souvislosti se zjištěnými vadami, a zhotovitel je povinen tuto škodu nahradit.
6. Záruční doba neběží ode dne uplatnění vady, na niž se vztahuje záruka za jakost, do doby odstranění této vady.
7. V případě, že zhotovitel bude v prodlení s odstraněním reklamované vady, je objednatel oprávněn odstranění vady provést sám nebo prostřednictvím třetí osoby na náklady zhotovitele. Náklady s tím spojené je zhotovitel povinen uhradit objednateli do 10 dnů po obdržení písemné výzvy k úhradě.

XIII. Smluvní pokuty

1. V případě, že zhotovitel nepředá předmět díla ve sjednaném termínu, je objednatel oprávněn požadovat zaplacení smluvní pokuty ve výši 0,1 % z ceny díla bez DPH (minimálně však 1.000,- Kč) za každý započatý den prodlení.

2. V případě, že zhotovitel nedodrží jakýkoliv jiný termín uvedený v harmonogramu prací, termíny sjednané s objednatelem v průběhu provádění díla ve stavebním deníku, v zápisech z kontrolních dnů nebo v jiných písemných dokumentech vyhotovených mezi zhotovitelem a objednatelem, je objednatel oprávněn požadovat zaplacení smluvní pokuty ve výši 0,1 % z ceny díla bez DPH (minimálně však 1.000,- Kč) za každý zjištěný případ porušení a každý započatý den prodlení.
3. Pokud bude zhotovitel v prodlení s předáním měsíčního soupisu provedených prací, má objednatel, právo požadovat zaplacení smluvní pokuty ve výši 0,5% z ceny díla bez DPH (minimálně však 1.000,-Kč) za každý započatý den prodlení.
4. V případě prodlení zhotovitele s odstraněním vad nebo nedodělků uvedených v zápise o předání a převzetí díla, je objednatel oprávněn požadovat zaplacení smluvní pokuty ve výši 0,1 % z ceny díla bez DPH (minimálně však 2.000,- Kč) za každý započatý den prodlení a každou vadu nebo nedodělek.
5. V případě, že zhotovitel bude v prodlení s odstraněním reklamované vady díla nebo záruční vady, je objednatel oprávněn požadovat zaplacení smluvní pokuty ve výši 0,1 % z ceny díla bez DPH (minimálně však 1.000,- Kč) za každý započatý den prodlení a vadu.
6. V případě, že zhotovitel poruší povinnost řádně vést stavební deník nebo v případě, že stavební deník nebude přístupný v pracovní době na staveništi, je objednatel oprávněn požadovat zaplacení jednorázové smluvní pokuty ve výši 0,1 % z ceny díla bez DPH (minimálně však 1.000,- Kč) za každý zjištěný případ.
7. V případě, že zhotovitel poruší předpisy BOZP, PO či hygienické předpisy při realizaci díla, je objednatel oprávněn požadovat zaplacení smluvní pokuty ve výši 0,1 % z ceny díla bez DPH (minimálně však 1.000,- Kč) za každý zjištěný případ.
8. Smluvní strany se dohodly, že v případě porušení povinnosti provádět dílo subdodavatelem pouze osobami uvedenými v seznamu, který je přílohou č. 3 této smlouvy, je objednatel oprávněn požadovat zaplacení smluvní pokuty ve výši 4 % z ceny díla bez DPH (minimálně však 5.000,- Kč) za každého zjištěného subdodavatele neuvedeného v příloze č. 3 smlouvy o dílo.
9. Nárok na náhradu škody není smluvními pokutami sjednanými v této smlouvě dotčen.
10. Smluvní pokuta je splatná ve lhůtě 14 dnů od doručení výzvy k zaplacení.

XIV. Odstoupení od smlouvy

1. Od této smlouvy může odstoupit kterákoliv smluvní strana, pokud zjistí podstatné porušení této smlouvy druhou smluvní stranou.
2. Podstatným porušením této smlouvy se rozumí zejména:
 - pokud zhotovitel nezačne provádění díla ve lhůtě do 15 dnů od termínu dle čl. III smlouvy o dílo,
 - prodlení zhotovitele se splněním termínu dokončení a předání díla dle čl. III smlouvy o dílo delší než 30 dnů,
 - provádění prací v rozporu s projektovou dokumentací.
3. Pokud před splněním závazku provést dílo dojde k odstoupení od smlouvy, zpracuje nezávislý znalecký subjekt soupis skutečně provedených stavebních prací, který ocenění prostřednictvím jednotkových cen uvedených v položkovém rozpočtu, který je součástí této smlouvy. Provedené práce, které nebude možné ocenit způsobem uvedeným v předchozí větě, budou oceněny cenami „RTS“ platnými v době provádění díla. Na základě tohoto ocenění bude provedeno vzájemné finanční vyrovnání. Náklady na sepsání a ocenění provedených prací hradí strana, která smlouvu porušila.
4. Dojde-li k odstoupení od smlouvy, je zhotovitel povinen učinit taková opatření, aby zabránil vzniku škod na předmětu díla, majetku objednatele i třetích osob a aby zabránil

vzniku újmy na zdraví osob. Dojde-li k odstoupení od smlouvy z důvodů na straně objednatele, provede zhotovitel tato opatření na náklady objednatele.

XV. Závěrečná ustanovení

1. Tato smlouva se řídí zákonem č. 89/2012 Sb., občanským zákoníkem v platném znění.
2. Zhotovitel není oprávněn započíst své pohledávky proti pohledávkám objednatele, ani své pohledávky a nároky vzniklé ze smlouvy nebo v souvislosti s jejím plněním postoupit třetím osobám, zastavit nebo s nimi jinak disponovat bez písemného souhlasu objednatele.
3. Objednatel je oprávněn započíst vůči jakékoli pohledávce zhotovitele za objednatelem, i nesplatné, jakoukoli svou pohledávku, i nesplatnou, za zhotovitelem. Pohledávky objednatele a zhotovitele započtením zanikají ve výši, ve které se kryjí.
4. Pokud jakákoli část závazku podle této smlouvy je nebo se stane neplatnou či nevymahatelnou, nebude to mít vliv na platnost a vymahatelnost ostatních závazků podle této smlouvy a smluvní strany se zavazují nahradit takovou neplatnou nebo nevymahatelnou část závazku novou, platnou a vymahatelnou částí závazku, jejíž předmět bude nejlépe odpovídat předmětu původního závazku. Pokud by tato smlouva neobsahovala nějaké ustanovení, jehož stanovení by bylo jinak pro vymezení práv a povinností odůvodněné, smluvní strany učiní vše pro to, aby takové ustanovení bylo do této smlouvy doplněno.
5. Tato smlouva může být měněna nebo doplňována pouze písemnými dodatky uzavřenými oprávněnými zástupci smluvních stran. Odstoupit od této smlouvy nebo ji zrušit dohodou lze rovněž jen písemně.
6. Objednatel a zhotovitel se zavazují, že obchodní a technické informace, které jim byly svěřeny smluvním partnerem, nezpřístupní třetím osobám bez písemného souhlasu druhé strany a ani nepoužijí tyto informace pro jiné účely, než pro plnění této smlouvy.
7. Zhotovitel je na základě ust. § 2 písm. e) zákona č. 320/2001 Sb., o finanční kontrole, v platném znění, osobou povinnou spolupůsobit při výkonu finanční kontroly. Zhotovitel bere na vědomí, že objednatel je konečný příjemce dotace státního rozpočtu na financování díla.
8. Obě smluvní strany prohlašují, že tato smlouva je projevem jejich svobodné a vážné vůle, což stvrzují svými podpisy.
9. Smlouva nabývá platnosti a účinnosti dnem podpisu obou smluvních stran.
10. Smlouva je vyhotovena v 4 vyhotoveních, z nichž 2 obdrží objednatel a 2 zhotovitel.

XVI. Schvalovací doložka podle ustanovení § 41 zákona č. 128/2000 Sb., o obcích (obecní zřízení), v platném znění

Tato smlouva mezi výše uvedenými smluvními stranami byla schválena na zasedání rady/zastupitelstvu obce Hodonice dne, usnesením

V Hodonicích dne:

V Načeraticích dne: 5.9.2019

Za objednatele:

Za zhotovitele:

.....

.....
KURTO DOPRAVA BOHDÁLEK
půjčovna lešení a stav. materiálů
Bohdálek David
Načeratice 97, 669 02 / město
IČ: 766 21 642, DIČ: C/7666134732
Tel.: 597 537 973

Bc. Pavel Houšť, starosta obce

obchodní firma

jméno

funkce

Příloha č. 1 – Položkový rozpočet stavebních prací

Příloha č. 2 – Harmonogram prací

Příloha č. 3 – Specifikace subdodavatelů vč. rozsahu jejich plnění



OBEC HODONICE



Výzva k podání nabídky na veřejnou zakázku malého rozsahu

v souladu se zákonem o zadávání veřejných zakázek č. 134/2016 Sb., v platném znění

1. **Údaje o zadavateli**

<i>Název zadavatele:</i>	Obec Hodonice
<i>Sídlo zadavatele:</i>	Obecní 287, 671 25 Hodonice
<i>ID datové schránky:</i>	hz4becg
<i>IČ:</i>	00292788
<i>DIČ:</i>	CZ00292788
<i>Osoba oprávněná jednat:</i>	Bc. Pavel Houšť, starosta obce
<i>Telefon, e-mail:</i>	515 234 329, 603 712 517, starosta@hodonice.cz

Profil zadavatele: <https://www.vhodne-uverejneni.cz/profil/obec-hodonice>, na kterém je současně zveřejněn text výzvy k podání nabídky včetně příslušných příloh.

2. **Kontaktní osoba zadavatele**

Jméno, Přímení: Ing. Petr Gabriel
Telefon: 728431432
e-mail: Gabriel-Petr@email.cz

V případě, že uchazeč nebyl zadavatelem osloven přímo v rámci výzvy, zašle uchazeč výše uvedené kontaktní osobě přihlášku do výběrového řízení.

3. **Předmět a název veřejné zakázky**

Předmětem veřejné zakázky je provedení demoličních prací s názvem „**DEMOLICE OBJEKTU – PŮVODNÍ MASNA A STODOLA č.p.110 V OBCI HODONICE**“. Práce budou provedeny dle projektové dokumentace 10/2014 zpracované Ing.arch. Jaroslavem Poláčkem, Pražská 1743/44, Znojmo a ing. Petrem Gabrielem, Pražská sídl. 2413/6C.

4. **Popis předmětu plnění veřejné zakázky**

Stavební práce spočívají demolici dvou objektů, likvidace vzniklých odpadů a rekultivace plochy po demolici. Rozsah a způsob provedení prací je podrobně specifikován projektovou dokumentací, výkazem výměr, vyjádřením správců technické infrastruktury, dotčených orgánů a souhlasem s odstraněním stavby, vydaném Stavebním úřadem I. stupně Hodonice dne 18. 1. 2019, č. j. STÚ 20/2019-ESH.

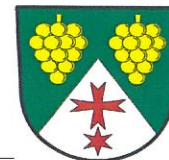

Veškeré přípojky technické infrastruktury vedoucí do demolovaných objektů, budou odpojeny jejich správci před zahájením demoličních prací.

Součástí nabídky pak jsou rovněž náklady na:

- Poplatky za zábory veřejného prostranství,
- Poplatky za vyřízení zvláštního užívání komunikací

5. Předpokládaná hodnota veřejné zakázky

Předpokládaná hodnota veřejné zakázky je **1 361 283 Kč bez DPH**

6. Lhůta plnění veřejné zakázky, záruka

Zahájení stavebních prací: 10.10.2019
Dokončení stavebních prací: 31.10.2019
Záruka na provedené práce je v délce 36 měsíců

7. Platební podmínky, možnost zvýšení ceny díla

Splatnost faktur je stanovena na **30 dnů** od doručení faktury objednateli. Zhotovitel bude objednateli fakturovat až do výše **90%** hodnoty veřejné zakázky, zbývajících **10%** bude objednatelem proplaceno po předání dokončených prací bez vad a nedodělků.

Cena je stanovena jako nejvýše přípustná a nebude překročena.

Změna ceny je možná pouze v případě zákonných změn výše sazby DPH anebo pokud si objednatel objedná práce, které nebyly součástí nabídky, nebo o práce, které nebylo možné ani se vši odborností budoucího zhotovitele předvídat. Tyto práce pak budou oceněny podle jednotkových cen, použitých pro zpracování nabídky, a pokud to není možné, tak dle ceníku RTS Brno, poníženo o koeficient rozdílu cen použitých v nabídce uchazeče a cen ceníkových. Tyto položky budou pak obsahovat veškeré nutné práce pro řádné zhotovení díla. Následně budou předloženy objednateli k odsouhlasení. Bez předchozího odsouhlasení a, nemá zhotovitel právo na realizaci těchto prací a jejich úhradu. Práce, které nebudou prováděny, nebudou fakturovány a výsledná cena bude ponížena o tyto práce.

8. Hodnotící kritéria

Jediným hodnotícím kritériem je nejnižší nabídková cena bez DPH

9. Vysvětlení zadávacích podmínek

Uchazeč je oprávněn po zadavateli požadovat písemně vysvětlení zadávacích podmínek. Písemná žádost musí být zadavateli doručena nejpozději 5 pracovních dnů před uplynutím lhůty pro podání nabídek (písemnou formou se rozumí i elektronická pošta na kontaktní osobu zadavatele). Vysvětlení zadávacích podmínek může zadavatel poskytnout i bez předchozí žádosti. Zadavatel odešle vysvětlení zadávacích podmínek, případně související dokumenty, nejpozději do 2 pracovních dnů po doručení žádosti podle předchozího odstavce. Pokud zadavatel na žádost o vysvětlení, která není doručena včas, vysvětlení poskytne, nemusí dodržet uvedenou lhůtu.



10. Požadavky na prokázání kvalifikace dodavatele

K prokázání své kvalifikace uchazeč předloží:

- Čestné prohlášení o splnění základní způsobilosti
- Kopii výpisu z obchodního rejstříku nebo živnostenského listu odpovídající předmětu plnění veřejné zakázky

11. Další podmínky a požadavky zadavatele

Zhotovitel je povinen veškeré nejasnosti v zadávací dokumentaci a předmětu plnění řešit v průběhu zadávacího řízení a to písemnými dotazy, zaslanými kontaktní osobě zadavatele. Písemné dotazy je možné zaslat zadavateli nejpozději 5 dnů před koncem lhůty pro podání nabídek.

Zadavatel nebude uchazečům hradit žádné náklady spojené s účastí v zadávacím řízení a v souvislosti se zadávacím řízením.

Zadavatel si vyhrazuje právo kdykoliv do podpisu smlouvy s uchazečem zadávací řízení kdykoliv zrušit.

Zadavatel nepřipouští varianty nabídek.

Uchazeč může podat pouze jednu nabídku. Podává-li samostatnou nabídku, nemůže

současně:

- být subdodavatelem, jehož prostřednictvím jiný dodavatel, který také podává nabídku, prokazuje splnění kvalifikace, ani
- podat společnou nabídku s jinými dodavateli.

Vyloučení uchazeče

Uchazeč bude vyloučen z účasti ve výběrovém řízení, pokud:

- jeho nabídka nebude doručena do stanovené lhůty;
- nabídka uchazeče nebude obsahovat všechny náležitosti požadované zadavatelem;
- uchazeč neprokáže kvalifikaci v požadovaném rozsahu;
- uchazeč podá více než 1 nabídku;

Nabídka musí obsahovat doklady v tomto pořadí:

- krycí list nabídky zpracovaný dle přílohy č. 1 této Výzvy,
- ČESTNÉ PROHLÁŠENÍ O SPLNĚNÍ ZÁKLADNÍ ZPŮSOBILOSTI podle přílohy č. 2 této výzvy,
- podepsaný návrh smlouvy o dílo (obchodní podmínky) v souladu s požadavky zadavatele včetně rozpočtu,
- přehled subdodavatelů, kteří se budou podílet na plnění veřejné zakázky

12. Místo a lhůta pro podání nabídek

Nabídka bude podána zadavateli v tištěné písemné formě v českém jazyce v zapečetěné obálce s označením „NEOTEVÍRAT! NABÍDKA NA PLNĚNÍ ZAKÁZKY „DEMOLICE OBJEKTU – PŮVODNÍ MASNA A STODOLA č.p.110 V OBCI HODONICE“, do 24.9.2019, 14:00 hod., a to buď osobně na podatelnu obce Hodonice, Obecní 287, 671 25 Hodonice, v těchto dnech v těchto dnech:



OBEC HODONICE



Pondělí	7.00 - 12.00	12.30 - 16.00
Středa	7.00 - 12.00	12.30 - 16.00
Čtvrtek	7.00 - 12.00	

, nebo bude zaslána poštou na adresu zadavatele do požadovaného termínu.

13. Místo a termín otevírání obálek

Otevírání obálek se uskuteční tentýž den tzn. 24.9.2019 ve 14:05 hod., na obecním úřadě Hodonice. Každý z uchazečů se může zúčastnit otevírání obálek v počtu 1 osoby. Pokud tato osoba nebude zároveň oprávněna jednat jménem zadavatele, předloží zadavateli plnou moc k zastupování uchazeče při otevírání obálek. Uchazečům bude sdělen při otevírání termín podání jednotlivých nabídek, jméno uchazeče a výše nabídkové ceny bez DPH.

14. Zadávací lhůta

Zadávací lhůta počíná běžet dnem lhůty pro podání nabídek a uchazečům prvním třem v pořadí končí dnem podpisu smlouvy o dílo s vítězným uchazečem. Po celou tuto dobu jsou uchazeči svou nabídkou vázáni.

Vítězný uchazeč je povinen poskytnout zadavateli součinnost potřebnou k uzavření SMLOUVY o dílo tak, aby SMLOUVA mohla být uzavřena do 15 dnů, ode dne oznámení výběru nejvhodnější nabídky. Pokud uchazeč odmítne smlouvu podepsat nebo neposkytne součinnosti v této lhůtě, je zadavatel oprávněn vyzvat k uzavření smlouvy o dílo druhého, případně třetího v pořadí.

15. Oznámení výsledku výběrového řízení

Uchazečům bude po schválení výsledku výběrového řízení zasláno oznámení o výsledku výběrového řízení zakázky malého rozsahu s uvedením výsledného pořadí na základě protokolu o hodnocení nabídek.

16. Předložení čistopisu smlouvy o dílo

Uchazeč, jehož nabídka byla vybrána jako nejvhodnější, předloží neprodleně zadavateli příslušný počet vyhotovení čistopisu SMLOUVY o dílo, který bude již ze strany uchazeče podepsán. Čistopis smlouvy musí být identický jako ten, který byl přiložen jako součást této výzvy, doplněný o povinné přílohy, které zadavatel požadoval v rámci zadávacího řízení.

17. Ukončení zadávacího řízení a zveřejnění uzavřené smlouvy o dílo

Zadávací řízení končí dnem podpisu smlouvy s vítězným uchazečem popř. 2,3 v pořadí. Zadavatel uveřejní na svém profilu tuto uzavřenou smlouvu a to nejpozději do 15 dnů od jejího podpisu.

18. Přílohy

- 1) Krycí list nabídky – příloha č. 1
- 2) Čestné prohlášení – příloha č. 2
- 3) Návrh smlouvy o dílo (obchodní podmínky zadavatele) – příloha č. 3
- 4) Projektová dokumentace vč. výkazu výměr
- 5) Souhlas s odstraněním stavby

V Hodonicích dne16.09.2019.....

Bc. Pavel Houšť – starosta obce

OBEC HODONICE
671 25 Hodonice
okr. Znojmo
-1-

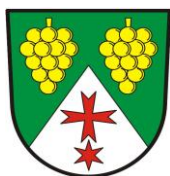

OBEC HODONICE

OBCHODNÍ PODMÍNKY

na veřejnou zakázku malého rozsahu v souladu se zákonem o zadávání veřejných zakázek č. 134/2016 Sb

**DEMOLICE OBJEKTU – PŮVODNÍ MASNA A STODOLA č.p.110 V
OBCI HODONICE**

Údaje o zadavateli

<i>Název zadavatele:</i>	Obec Hodonice
<i>Sídlo zadavatele:</i>	Obecní 287, 671 25 Hodonice
<i>IČ:</i>	00292788
<i>DIČ:</i>	CZ00292788
<i>Osoba oprávněná jednat:</i>	Bc. Pavel Houšť, starosta obce

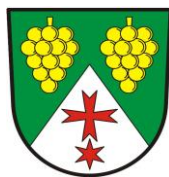

SMLOUVA O DÍLO Č.

uzavřená níže uvedeného dne, měsíce a roku v souladu s ust. § 2586 a následujícími paragrafy zákona č. 89/2012 Sb., občanský zákoník, ve znění pozdějších předpisů (dále jen „**občanský zákoník**“)

I. Smluvní strany

1. Objednatel:

Obec Hodonice

se sídlem: Obecní 287, 671 25 Hodonice

Jednající ve věcech smluvních: **Bc. Pavel Houšť, starosta obce**

ve věcech technických : Ing. Petr Gabriel, tel: 728431432, TDS, AD,

IČ: 00292788
DIČ: CZ00292788
Daňový režim: plátce DPH
Bankovní spojení: Česká spořitelna a.s.
Číslo účtu: 1582841399 / 0800

2. Zhotovitel:

.....
Se sídlem:
Zapsán:
Jednající/Zastoupený:.....
IČ:
DIČ:
Bankovní spojení:
Číslo účtu:
Zástupce ve věcech technických:
.....

II. Předmět smlouvy

1. Předmětem této smlouvy je závazek zhotovitele provést pro objednatele řádně a včas dílo v tomto článku specifikované a závazek objednatele řádně provedený předmět díla převzít a zaplatit za něj níže sjednanou cenu.
2. Podkladem pro uzavření této smlouvy je nabídka zhotovitele ze dne podaná pro plnění veřejné zakázky malého rozsahu na demoliční práce „**DEMOLICE OBJEKTU – PŮVODNÍ MASNA A STODOLA č.p.110 V OBCI HODONICE**“ (dále jen „**nabídka na veřejnou zakázku**“).

3. Veškeré činnosti, k jejichž provedení způsobem v této smlouvě stanoveným se zhotovitel zavazuje, budou nadále označovány souhrnně jako „**dílo**“.
4. Specifikace a rozsah díla jsou stanoveny projektovou dokumentací zpracovanou Ing.arch. Jaroslavem Poláčkem, Pražská 1743/44, Znojmo a Ing. Petrem Gabrielem, Pražská sídl. 2413/6C., výkazem výměr a zadávacími podmínkami výzvy k podání nabídky.
5. Zhotovitel je rovněž povinen dílo provést v souladu s právními předpisy České republiky, českými technickými normami (ČSN), které se vztahují k plnění zhotovitele, a to jak závaznými, tak doporučenými a návody výrobců stavebních materiálů a výrobků platných v době provádění díla.
6. **Součástí závazku zhotovitele provést dílo je dále:**
 - před zahájením provádění prací předložení plánu kontrolních prohlídek provádění díla,
 - zřízení a odstranění staveniště a zařízení staveniště, zřízení, rozvody, spotřeba a provoz přípojek vody a energií během provádění díla, zajištění přístupu k jednotlivým úsekům stavby za účelem provádění prací a uvedení staveniště do původního stavu (celkový úklid stavby, staveniště a okolí staveniště před předáním a převzetím předmětu díla),
 - zajištění potřebných záborů ploch. Uvedení dočasně využívaných ploch do původního stavu vč. případné finanční úhrady za dočasné zábory ploch mimo obvod staveniště,
 - zajištění bezpečnosti všech osob, chodců a vozidel na staveništi a v okolí staveniště, zajištění, osazení a údržba nezbytného dopravního značení včetně projednání se správcem komunikace, odborem dopravy příslušného správního orgánu a Policií ČR,
 - veškeré práce a dodávky související s požárními předpisy, bezpečností práce, opatřeními na ochranu životního prostředí, lidí a majetku v místech dotčených stavbou,
 - odvoz odpadu vzniklého při realizaci díla, zajištění jeho dočasného nebo trvalého uložení, resp. předání těchto odpadů do vlastnictví osobě oprávněné k jejich převzetí podle zákona č. 185/2001 Sb., o odpadech, v platném znění, není-li touto osobou přímo zhotovitel. Objednateli předá zhotovitel potvrzení odboru ŽP MěÚ Znojmo o splnění této povinnosti,
 - provedení všech případných průzkumů, rozborů, zkoušek, atestů a revizí podle ČSN, předepsaných projektovou dokumentací, požadovaných stavebním nebo jiným příslušným úřadem (dotčeným orgánem), případně stanovených v dalších normách vztahujících se k provádění díla včetně pořízení protokolů zajištěných u akreditované zkušebny, to vše v počtu 2 vyhotovení v tištěné podobě a jednom vyhotovení v elektronické formě v obvyklém formátu na vhodném datovém nosiči.
 - zajištění potřebných nebo správními orgány či obecně závaznými právními normami stanovených a požadovaných opatření či rozhodnutí nutných k provedení díla,
 - vytvoření všech záznamů, kterými bude prokázáno dosažení předepsané kvality a předepsaných technických parametrů díla; předání prohlášení o shodě dle zákona č. 22/1997 Sb., o technických požadavcích na výrobky, ve znění pozdějších předpisů, k výrobkům, které budou zabudovány do díla,
 - vytyčení inženýrských sítí a odpovědnost za jejich neporušení.
7. Zhotovitel se při provádění díla zavazuje respektovat následující podmínky dle:
 - Podmínek výzvy k podání nabídek ze dne **16.9.2019**

- Souhlas s odstraněním stavby ze dne 18. 1. 2019, č. j. STÚ 20/2019-ESH

III. Doba a místo plnění díla

1. Zhotovitel se dílo zavazuje provést v těchto termínech:

Termín zahájení provádění díla: **10.10.2019**

Termín ukončení díla a předání jeho předmětu: **31.10.2019**

2. Nedílnou součástí této smlouvy a její přílohou č. 2 je harmonogram prací, který se zhotovitel zavazuje dodržovat.
3. Místem plnění je Obec Hodonice, pozemky p. č. 53/1, 53/7, 53/8 k. ú Hodonice

IV. Cena díla

1. Cena díla se sjednává v souladu se zákonem o cenách dohodou smluvních stran a činí:

Cena díla bez DPH:

Výše DPH 21%:

Cena celkem vč. DPH:

2. Cena díla zahrnuje zejména zisk a veškeré náklady na realizaci díla včetně nákladů souvisejících (např. daně, pojištění, veškeré dopravní náklady, zvýšené náklady vyplývající z obchodních podmínek a z vývoje cen do doby provedení díla) a dále náklady na veškeré práce, dodávky a služby uvedené v čl. II této smlouvy.
3. Cena díla je doložena položkovým rozpočtem zhotovitele; tato skutečnost nemá vliv na charakter sjednané ceny díla jakožto ceny pevné a nejvýše přípustné. Položkový rozpočet zhotovitele je nedílnou součástí této smlouvy a tvoří její přílohu č. 1.
5. Zhotovitel prohlašuje, že cena díla je konečná a obsahuje veškeré náklady nutné pro řádné a včasné provedení předmětu díla dle čl. II. v potřebné kvalitě.
6. Zhotovitel dále prohlašuje, že je mu znám rozsah prací a výkonů požadovaných touto smlouvou o dílo a že jsou mu známy veškeré podstatné okolnosti pro řádné a včasné provedení díla. Zhotovitel při podpisu této smlouvy prohlašuje, že se důkladně seznámil s celou zadávací dokumentací předmětu díla podle této smlouvy, že proti ní nemá námitek a že s ní souhlasí. Vzhledem k této skutečnosti budou veškeré případné budoucí náklady vzniklé z důvodu omylu nebo chyby zhotovitele při zpracování cenové nabídky za provedení díla přičteny k tíži zhotovitele.
7. Změna ceny je možná pouze v případě zákonných změn výše sazby DPH, a nebo pokud si objednatel bude požadovat práce, které nejsou obsaženy ve výzvě k podání nabídky, a nebo práce, které je nutné zhotovit pro řádné dokončení díla a nebylo možné je předvídat ani po odborném posouzení předaných podkladů. Ocenění dodatečných stavebních prací se bude řídit položkovým rozpočtem, který je přílohou této smlouvy, tzn. že dodatečné stavební práce budou oceněny jednotkovými cenami uvedenými v tomto smluvním rozpočtu. Pokud rozpočet takovéto stavební práce (položky) neobsahuje, zhotovitel se zavazuje dodržet cenovou úroveň, v níž je zpracován smluvní rozpočet. Pro ocenění takových dodatečných prací budou využity odpovídající položky z ceníku

stavebních prací použitého pro zpracování nabídky. Jednotkové ceny těchto položek budou oproti aktuální cenové úrovni procentuálně upraveny podle schématu použitého zhotovitelem při zpracování smluvního rozpočtu (bude uplatněna průměrná odchylka od cenové hladiny použitého ceníku vyplývající ze smluvního rozpočtu). Provedení dodatečných prací musí předem odsouhlasit objednatel. Bez jejich odsouhlasení nemá zhotovitel právo na jejich provedení a úhradu.

V. Platební podmínky

1. Cenu za dílo bude objednatel hradit na základě faktur vystavovaných zhotovitelem. Přílohou každé dílčí faktury musí být objednatel, resp. technickým dozorem stavebníka podepsaný (tj. odsouhlasený) oceněný soupis prací a dodávek skutečně provedených v daném kalendářním období (dále jen „**zjišťovací protokol**“). Objednatel se ke zjišťovacímu protokolu vyjádří do pěti pracovních dnů ode dne jeho předložení. Fakturu je zhotovitel oprávněn vystavit pouze na částku odsouhlasenou objednatel v zjišťovacím protokolu.
2. Faktura je daňovým dokladem a musí obsahovat veškeré náležitosti dle předpisů o účetnictví, daňových předpisů (§ 28 odst. 2 zákona č. 235/2004 Sb., o dani z přidané hodnoty, v platném znění) a ostatních předpisů (obchodní zákoník).
3. Objednatel je oprávněn vrátit zhotoviteli fakturu do data její splatnosti, jestliže bude obsahovat nesprávné či neúplné údaje nebo k ní nebudou přiloženy dohodnuté přílohy. V takovém případě se přeruší plynutí lhůty splatnosti a lhůta splatnosti začne plynout od počátku ode dne doručení opravené faktury objednateli.
4. Splatnost faktur byla smluvními stranami dohodnuta na **30 dnů** ode dne doručení faktury objednateli. Objednatel je však oprávněn z každé faktury zhotovitele zadržet 10 % fakturované částky bez DPH (dále jen „**zádržné**“). Zádržné uhradí objednatel zhotoviteli do 30dnů od předání a převzetí celého předmětu díla bez vad a nedodělků; pokud objednatel převezme předmět díla s vadami nebo nedodělků, tak do 30 dnů od odstranění všech vad a nedodělků zjištěných při předání a převzetí předmětu díla.
5. Platbu poukáže objednatel bezhotovostně na účet zhotovitele. Povinnost zaplatit je splněna dnem odepsání fakturované částky z účtu objednatele.
6. V případě úhrady faktury nebo její části po lhůtě splatnosti má zhotovitel nárok na úrok z prodlení ve výši 0,01 % z dlužné částky za každý den prodlení.

VI. Staveniště

1. Staveništěm se rozumí objednatel vymezený prostor, který slouží pro provádění díla dle této smlouvy. Zařízením staveniště se rozumí dočasné objekty, zařízení a jiné movité věci, které po dobu provádění díla slouží provozním, sociálním, hygienickým a výrobním potřebám zhotovitele při plnění této smlouvy a jsou umístěny v prostoru staveniště.
2. Smluvní strany se dohodly, že objednatel je oprávněn v době od uzavření této smlouvy do termínu zahájení provádění díla sjednaného v této smlouvě, vyzvat zhotovitele k převzetí staveniště, a to vždy alespoň tři pracovní dny předem. Zhotovitel se zavazuje v termínu uvedeném ve výzvě dle předchozí věty na staveniště dostavit a staveniště od objednatele převzít. V případě, že zhotovitel nebude vyzván objednatel k převzetí staveniště, smluvní strany se dohodly, že objednatel předá zhotoviteli staveniště a zhotovitel staveniště od objednatele převezme v termínu zahájení provádění díla sjednaném v této smlouvě.
3. O předání a převzetí staveniště bude pořízen zápis, který podepíší objednatel i zhotovitel. Tento zápis bude vyhotoven ve dvou stejnopisech, z nichž každá smluvní strana obdrží po jednom.

4. Zhotovitel je povinen na převzatém staveništi udržovat pořádek a čistotu a je povinen odstraňovat odpady a nečistoty vzniklé jeho činností. Je povinen staveniště zabezpečit, aby po dobu výstavby nedocházelo k jeho porušování, řádně udržovat přístupové komunikace a neprodleně odstranit veškeré znečištění.
5. Zhotovitel je povinen zajistit na staveništi na své náklady vytyčení všech podzemních zařízení a inženýrských sítí, a tyto vhodným způsobem chránit a zajistit, aby v průběhu stavby nedošlo k jejich poškození, a jejich zpětné předání jejich správcům, o čemž provede odpovídající zápisy do stavebního deníku. Za poškození nadzemních i podzemních zařízení a inženýrských sítí odpovídá zhotovitel.
6. Zhotovitel je povinen informovat majitele dotčených a přilehlých objektů a pozemků nejpozději pět pracovních dnů před zahájením o způsobu provádění prací, případných uzavírkách a omezeních, zvláště pak s ohledem na jejich provoz.
7. Zhotovitel vyklidí a předá staveniště do **3 dnů** od předání předmětu díla objednateli, pokud se smluvní strany nedohodnou písemně jinak. V případě, že zhotovitel bude po předání díla odstraňovat vady a nedodělky, je oprávněn ponechat na staveništi stroje, zařízení a materiál, které budou nezbytné k odstranění vad a nedodělků. Toto zařízení však musí být umístěno tak, aby nebránilo bezpečnému provozu (užívání) díla. Po odstranění vad a nedodělků je zhotovitel povinen vyklidit staveniště do 10 dnů ode dne, kdy objednatel písemně potvrdí jejich odstranění v zápise o odstranění vad a nedodělků.

VII. Stavební deník

1. Zhotovitel je povinen vést v souladu s přílohou č. 5 vyhlášky č. 499/2006 Sb., o dokumentaci staveb, ve znění pozdějších předpisů, ode dne převzetí staveniště stavební deník, do kterého je povinen zapisovat všechny skutečnosti rozhodné pro plnění smlouvy. Ve stavebním deníku bude uvedena osoba pověřená odborným vedením stavby vč. svého podpisu a autorizace.
2. Zápisy do stavebního deníku provádí osoba zabezpečující odborné vedení provádění díla týž den, kdy byly práce provedeny nebo kdy nastaly okolnosti, které jsou předmětem zápisu. Do stavebního deníku mohou provádět potřebné záznamy pouze osoby oprávněné. Za objednatele může provádět zápisy do stavebního deníku technický dozor stavebníka, přičemž technický dozor stavebníka si ponechává v průběhu provádění díla druhou kopii, kterou si se zhotovitelem vymění za originál v době ukončení vedení stavebního deníku, tj. při dokončení provádění díla, popřípadě po odstranění vad a nedodělků zjištěných při předání a převzetí předmětu díla.
3. Nesouhlasí-li zástupce objednatele nebo zhotovitele se zápisem ve stavebním deníku, musí k tomuto zápisu připojit svoje stanovisko nejpozději do pěti pracovních dnů ode dne seznámení se s tímto zápisem.
4. Zápisy ve stavebním deníku se nepovažují za změnu smlouvy, ani nezakládají nárok na změnu smlouvy (stejně tak zápisy z kontrolních dnů).
5. Zhotovitel je povinen zajistit, aby stavební deník byl denně po celou pracovní dobu k dispozici na staveništi, a dále je povinen jej na vyzvání předložit objednateli ke kontrole a k provádění zápisů.

VIII. Změny díla

1. Každá změna smlouvy (zejména změna v rozsahu díla, změna ceny či doba plnění díla) musí být dohodnuta v písemném dodatku k této smlouvě. V případech, kdy změna díla vzhledem ke své povaze nebo rozsahu vyžaduje povolení změny stavby před dokončením, nastávají právní účinky dohody smluvních stran o takové změně až nabytím právní moci rozhodnutí o změně stavby před dokončením vydaného příslušným stavebním úřadem.

2. Návrh zhotovitele na změnu, rozšíření nebo omezení rozsahu díla musí být oznámen technickému zástupci stavebníka a zaznamenán ve stavebním deníku.
3. Jestliže byly práce nad rozsah sjednaný v této smlouvě vyvolány nezbytnými opravami vad prací, nevzniká zhotoviteli nárok na jejich úhradu.
4. V případě, že některé práce sjednané touto smlouvou nebudou zhotovitelem provedeny, bude o jejich cenu snížena celková cena díla na základě dodatku ke smlouvě. Nedílnou součástí dodatku bude příloha obsahující specifikaci neprovedených položek.

IX. Provádění díla

1. Materiály, polotovary a díly, které budou zhotovitelem použity pro dílo, musí souhlasit jak s projektovou dokumentací, tak s technickými normami a musí mít příslušné certifikáty o vlastnostech a jakosti. Toto se vztahuje i na materiály a výrobky subdodavatelů. Připouští se pouze první jakost materiálů.
2. Při provádění prací na pozemních komunikacích, případně v jejich sousedství je zhotovitel povinen provést všechna potřebná opatření k zajištění bezpečnosti provozu na komunikacích i pracovníků pohybujících se v jejich bezprostředním okolí, jakými jsou zajištění zvláštní užívání komunikací, označení, ohrazení, osvětlení apod. Mimo to musí udržovat v čistotě veškeré pozemní komunikace.
3. Zhotovitel se zavazuje vyzvat zástupce objednatele ke kontrole všech prací, které budou dalším postupem zakryty nebo se stanou jinak nepřístupnými, a to písemně (myslí se tím i elektronicky) s následným zápisem ve stavebním deníku **5 dnů** předem. Neučiní-li tak, je povinen na žádost objednatele tyto práce, které byly zakryty nebo se staly nepřístupnými, na své náklady odkrýt a zase zakrýt.
4. Zhotovitel zajistí provádění díla především svými zaměstnanci. Provedení jednotlivých prací či dodávek je zhotovitel oprávněn zajistit třetí osobou jakožto svým subdodavatelem pouze v intencích seznamu subdodavatelů vč. rozsahu plnění zajišťovaného jejich prostřednictvím, předloženého v rámci nabídky na veřejnou zakázku; předložený seznam je nedílnou součástí a přílohou č. 3 této smlouvy.
5. Zhotovitel je povinen dodržet veškeré termíny sjednané s objednatelem v průběhu provádění díla ve stavebním deníku, v zápisech z kontrolních dnů nebo v jiných písemných dokumentech vyhotovených mezi zhotovitelem a objednatelem; jedná se zejména o poskytování podkladů ze strany zhotovitele objednateli, provádění zkoušek, zajištění dílčích činností v průběhu realizace stavby apod. Nesplnění takto dohodnutých termínů mezi objednatelem a zhotovitelem podléhá sankci ze strany objednatele podle této smlouvy.
6. Technický dozor stavebníka je oprávněn kontrolovat dodržování projektové dokumentace, kvalitu prováděných prací, dodržování pracovních postupů a činnost zhotovitele při provádění díla. O výsledku šetření provádí zápis do stavebního deníku. Technický dozor stavebníka je oprávněn dát pracovníkům zhotovitele příkaz přerušit práce, je-li ohrožena bezpečnost nebo provádění díla, život nebo zdraví osob, nebo hrozí-li jiné vážné škody. Kvalitu prováděných prací je objednatel oprávněn kontrolovat i prostřednictvím další fyzické či právnické osoby, s níž má uzavřenou příslušnou smlouvu. O této skutečnosti informuje zhotovitele.
7. Zhotovitel je povinen zpracovat vždy k poslednímu kalendářnímu dni měsíce soupis provedených prací a dodávek (zjišťovací protokol) a předložit jej k odsouhlasení technickému zástupci zhotovitele.
8. Zhotovitel se zavazuje respektovat podmínky provádění stavby uvedené v rozhodnutích a stanoviscích správních orgánů a dotčených orgánů. Zhotovitel se zavazuje k dodržování stanovených, jinak obvyklých technologických a pracovních postupů.

9. Zástupce zhotovitele (vedoucí stavby) je povinen spolupracovat s technickým dozorem stavebníka a odpovědným projektantem vykonávajícím autorský dozor, je-li tento dozor vykonáván.
10. Zhotovitel v plné míře odpovídá za bezpečnost a ochranu zdraví při práci pracovníků, kteří provádějí práci ve smyslu předmětu smlouvy, a zabezpečuje jejich vybavení ochrannými pomůckami. Zhotovitel se zavazuje dodržovat předpisy upravující bezpečnost a ochranu zdraví při práci („BOZP“) a požární ochranu („PO“).
11. Zhotovitel je povinen uhradit objednateli veškeré poplatky, sankce, škody a vzniklé vícenáklady z důvodu nedodržení podmínek pravomocného rozhodnutí nebo závazných stanovisek dotčených orgánů, popřípadě provede z toho vyplývající dodatečné práce na své náklady a svou odpovědnost.

X. Odpovědnost za škodu; nebezpečí škody na věci

1. Zhotovitel prohlašuje, že má ke dni podpisu této smlouvy sjednáno pojištění pro případ odpovědnosti za škodu způsobenou objednateli či třetím osobám, která může vzniknout v souvislosti s prováděním díla, přičemž limit pojistného plnění pro případ jedné škodní události činí minimálně částku odpovídající dvojnásobku ceny díla. Zhotovitel se zavazuje udržovat toto pojištění na své náklady v platnosti, a to nejméně do termínu předání a převzetí řádně ukončeného předmětu díla.
2. Ode dne převzetí staveniště nese zhotovitel nebezpečí všech škod na prováděném díle až do doby předání staveniště zpět objednateli.

XI. Předání předmětu díla

1. Zhotovitel splní svůj závazek provést dílo řádným ukončením díla a jeho předáním objednateli.
2. Objednatel převezme řádně ukončený předmět díla na základě písemné výzvy zhotovitele, která bude učiněna minimálně **5 dní** před stanoveným termínem předání a převzetí. Objednatel převezme dílo bez vad a nedodělků, může však z vlastní vůle převzít i dílo vykazující pouze ojedinělé drobné vady a nedodělky nebránící bezpečnému a řádnému užívání díla a jeho provozu.
3. O předání a převzetí předmětu díla bude sepsán předávací protokol, který podepíší objednatel i zhotovitel; jeho nedílnou součástí bude soupis případných drobných vad a nedodělků s termínem jejich odstranění. Předávací protokol bude vyhotoven ve dvou stejnopisech, z nichž každá smluvní strana obdrží po jednom.
4. Zhotovitel je povinen předat objednateli sjednané doklady a další nezbytné doklady (v souladu s požadavky právních předpisů, technických norem či správních orgánů a dotčených orgánů), zejména:
 - kopii ověřené projektové dokumentace doplněnou o výkresy provedených odchylek v takové formě, aby byla přehledná a srozumitelná; dokumentace bude po jednotlivých částech opatřena razítkem a podpisem zhotovitele včetně textu nebo razítka „Dokumentace skutečného provedení stavby“,
 - zápisy a protokoly o provedení předepsaných zkoušek,
 - originál stavebního deníku,
 - dokumenty dokladující kvalitu díla, tj. atesty, prohlášení o shodě na použité materiály, atd.,
 - doklady o nakládání s odpady,
 - doklady, jejichž zajištění je vyžadováno stavebním povolením a doklady, bez nichž nebude vydán kolaudační souhlas,

- další doklady dle čl. II. této smlouvy.
- 5. Nepředání kteréhokoliv dokladu se považuje za vadu díla a je důvodem pro nepřevzetí díla.
- 6. Jestliže objednatel odmítne dílo převzít, sepíší obě strany zápis, v němž uvedou svá stanoviska a jejich zdůvodnění. Po odstranění nedostatků, pro které objednatel odmítl dílo převzít, se bude přejímací řízení opakovat v nezbytně nutném rozsahu. V takovém případě je možné sepsat k původnímu zápisu dodatek, ve kterém objednatel prohlásí, že dílo přejímá, a protokol o předání a převzetí díla bude uzavřen podepsáním tohoto dodatku.
- 7. Zhotovitel se zavazuje poskytnout objednateli součinnost v souvislosti s kolaudací předmětu díla a zavazuje se zúčastnit kolaudace předmětu díla v místě plnění.

XII. Odpovědnost za vady díla, záruka za jakost díla

1. Zhotovitel odpovídá za vady, které má předmět díla v době jeho předání objednateli, a dále za ty, které se na předmětu díla vyskytnou v záruční době uvedené v bodu 2 tohoto článku.
2. Zhotovitel poskytuje objednateli záruku za jakost díla v délce trvání záruční doby **36 měsíců** od data převzetí předmětu díla objednatelem. V případě, že objednatel převezme předmět díla s vadami a/nebo nedodělky, uvedená záruční doba se prodlouží o dobu od převzetí předmětu díla s vadami a/nebo nedodělky do odstranění poslední vady nebo nedodělky zjištěných při předání a převzetí předmětu díla.
3. Zárukou za jakost díla přejímá zhotovitel závazek, že předmět díla bude po záruční dobu způsobilý pro použití ke smlouvenému, jinak k obvyklému účelu a že si zachová smlouvené, jinak obvyklé vlastnosti.
4. Zhotovitel je povinen odstranit oprávněně reklamované vady neprodleně, nejpozději však do **10 dnů** od doručení reklamace, pokud nebude smluvními stranami písemně dohodnuta jiná lhůta.
5. Objednatel je oprávněn uplatňovat též nárok na náhradu škody, která vznikla v příčinné souvislosti se zjištěnými vadami, a zhotovitel je povinen tuto škodu nahradit.
6. Záruční doba neběží ode dne uplatnění vady, na niž se vztahuje záruka za jakost, do doby odstranění této vady.
7. V případě, že zhotovitel bude v prodlení s odstraněním reklamované vady, je objednatel oprávněn odstranění vady provést sám nebo prostřednictvím třetí osoby na náklady zhotovitele. Náklady s tím spojené je zhotovitel povinen uhradit objednateli do 10 dnů po obdržení písemné výzvy k úhradě.

XIII. Smluvní pokuty

1. V případě, že zhotovitel nepředá předmět díla ve sjednaném termínu, je objednatel oprávněn požadovat zaplacení smluvní pokuty ve výši 0,1 % z ceny díla bez DPH (minimálně však 1.000,- Kč) za každý započatý den prodlení.
2. V případě, že zhotovitel nedodrží jakýkoliv jiný termín uvedený v harmonogramu prací, termíny sjednané s objednatelem v průběhu provádění díla ve stavebním deníku, v zápisech z kontrolních dnů nebo v jiných písemných dokumentech vyhotovených mezi zhotovitelem a objednatelem, je objednatel oprávněn požadovat zaplacení smluvní pokuty ve výši 0,1 % z ceny díla bez DPH (minimálně však 1.000,- Kč) za každý zjištěný případ porušení a každý započatý den prodlení.
3. Pokud bude zhotovitel v prodlení s předáním měsíčního soupisu provedených prací, má objednatel právo požadovat zaplacení smluvní pokuty ve výši 0,5% z ceny díla bez DPH (minimálně však 1.000,-Kč) za každý započatý den prodlení.

4. V případě prodlení zhotovitele s odstraněním vad nebo nedodělků uvedených v zápise o předání a převzetí díla, je objednatel oprávněn požadovat zaplacení smluvní pokuty ve výši 0,1 % z ceny díla bez DPH (minimálně však 2.000,- Kč) za každý započatý den prodlení a každou vadu nebo nedodělek.
5. V případě, že zhotovitel bude v prodlení s odstraněním reklamované vady díla nebo záruční vady, je objednatel oprávněn požadovat zaplacení smluvní pokuty ve výši 0,1 % z ceny díla bez DPH (minimálně však 1.000,- Kč) za každý započatý den prodlení a vadu.
6. V případě, že zhotovitel poruší povinnost řádně vést stavební deník nebo v případě, že stavební deník nebude přístupný v pracovní době na staveništi, je objednatel oprávněn požadovat zaplacení jednorázové smluvní pokuty ve výši 0,1 % z ceny díla bez DPH (minimálně však 1.000,- Kč) za každý zjištěný případ.
7. V případě, že zhotovitel poruší předpisy BOZP, PO či hygienické předpisy při realizaci díla, je objednatel oprávněn požadovat zaplacení smluvní pokuty ve výši 0,1 % z ceny díla bez DPH (minimálně však 1.000,- Kč) za každý zjištěný případ.
8. Smluvní strany se dohodly, že v případě porušení povinnosti provádět dílo subdodavately pouze osobami uvedenými v seznamu, který je přílohou č. 3 této smlouvy, je objednatel oprávněn požadovat zaplacení smluvní pokuty ve výši 4 % z ceny díla bez DPH (minimálně však 5.000,- Kč) za každého zjištěného subdodavatele neuvedeného v příloze č. 3 smlouvy o dílo.
9. Nárok na náhradu škody není smluvními pokutami sjednanými v této smlouvě dotčen.
10. Smluvní pokuta je splatná ve lhůtě 14 dnů od doručení výzvy k zaplacení.

XIV. Odstoupení od smlouvy

1. Od této smlouvy může odstoupit kterákoliv smluvní strana, pokud zjistí podstatné porušení této smlouvy druhou smluvní stranou.
2. Podstatným porušením této smlouvy se rozumí zejména:
 - pokud zhotovitel nezačne provádění díla ve lhůtě do 15 dnů od termínu dle čl. III smlouvy o dílo,
 - prodlení zhotovitele se splněním termínu dokončení a předání díla dle čl. III smlouvy o dílo delší než 30 dnů,
 - provádění prací v rozporu s projektovou dokumentací.
3. Pokud před splněním závazku provést dílo dojde k odstoupení od smlouvy, zpracuje nezávislý znalecký subjekt soupis skutečně provedených stavebních prací, který ocenění prostřednictvím jednotkových cen uvedených v položkovém rozpočtu, který je součástí této smlouvy. Provedené práce, které nebude možné ocenit způsobem uvedeným v předchozí větě, budou oceněny cenami „RTS“ platnými v době provádění díla. Na základě tohoto ocenění bude provedeno vzájemné finanční vyrovnání. Náklady na sepsání a ocenění provedených prací hradí strana, která smlouvu porušila.
4. Dojde-li k odstoupení od smlouvy, je zhotovitel povinen učinit taková opatření, aby zabránil vzniku škod na předmětu díla, majetku objednatele i třetích osob a aby zabránil vzniku újmy na zdraví osob. Dojde-li k odstoupení od smlouvy z důvodů na straně objednatele, provede zhotovitel tato opatření na náklady objednatele.

XV. Závěrečná ustanovení

1. Tato smlouva se řídí zákonem č. 89/2012 Sb., občanským zákoníkem v platném znění.
2. Zhotovitel není oprávněn započíst své pohledávky proti pohledávkám objednatele, ani své pohledávky a nároky vzniklé ze smlouvy nebo v souvislosti s jejím plněním

postoupit třetím osobám, zastavit nebo s nimi jinak disponovat bez písemného souhlasu objednatele.

3. Objednatel je oprávněn započíst vůči jakékoli pohledávce zhotovitele za objednatelem, i nesplatné, jakoukoli svou pohledávku, i nesplatnou, za zhotovitelem. Pohledávky objednatele a zhotovitele započtením zanikají ve výši, ve které se kryjí.
4. Pokud jakákoli část závazku podle této smlouvy je nebo se stane neplatnou či nevymahatelnou, nebude to mít vliv na platnost a vymahatelnost ostatních závazků podle této smlouvy a smluvní strany se zavazují nahradit takovou neplatnou nebo nevymahatelnou část závazku novou, platnou a vymahatelnou částí závazku, jejíž předmět bude nejlépe odpovídat předmětu původního závazku. Pokud by tato smlouva neobsahovala nějaké ustanovení, jehož stanovení by bylo jinak pro vymezení práv a povinností odůvodněné, smluvní strany učiní vše pro to, aby takové ustanovení bylo do této smlouvy doplněno.
5. Tato smlouva může být měněna nebo doplňována pouze písemnými dodatky uzavřenými oprávněnými zástupci smluvních stran. Odstoupit od této smlouvy nebo ji zrušit dohodou lze rovněž jen písemně.
6. Objednatel a zhotovitel se zavazují, že obchodní a technické informace, které jim byly svěřeny smluvním partnerem, nezpřístupní třetím osobám bez písemného souhlasu druhé strany a ani nepoužijí tyto informace pro jiné účely, než pro plnění této smlouvy.
7. Zhotovitel je na základě ust. § 2 písm. e) zákona č. 320/2001 Sb., o finanční kontrole, v platném znění, osobou povinnou spolupůsobit při výkonu finanční kontroly. Zhotovitel bere na vědomí, že objednatel je konečný příjemce dotace státního rozpočtu na financování díla.
8. Obě smluvní strany prohlašují, že tato smlouva je projevem jejich svobodné a vážné vůle, což stvrzují svými podpisy.
9. Smlouva nabývá platnosti a účinnosti dnem podpisu obou smluvních stran.
10. Smlouva je vyhotovena v 4 vyhotoveních, z nichž 2 obdrží objednatel a 2 zhotovitel.

XVI. Schvalovací doložka podle ustanovení § 41 zákona č. 128/2000 Sb., o obcích (obecní zřízení), v platném znění

Tato smlouva mezi výše uvedenými smluvními stranami byla schválena na zasedání rady/zastupitelstvu obce Hodonice dne, usnesením

V Hodonicích dne:

V..... dne:

Za objednatele:

Za zhotovitele:

.....
Bc. Pavel Houšť, starosta obce

.....
obchodní firma
jméno
funkce

Příloha č. 1 – Položkový rozpočet prací

Příloha č. 2 – Harmonogram prací

Příloha č. 3 – Specifikace subdodavatelů vč. rozsahu jejich plnění

Hodonice

N01: nová přípojková skříň bude umístěna do stávající obvodové zděobjektu č.p.31, napravo od vchodových dveří

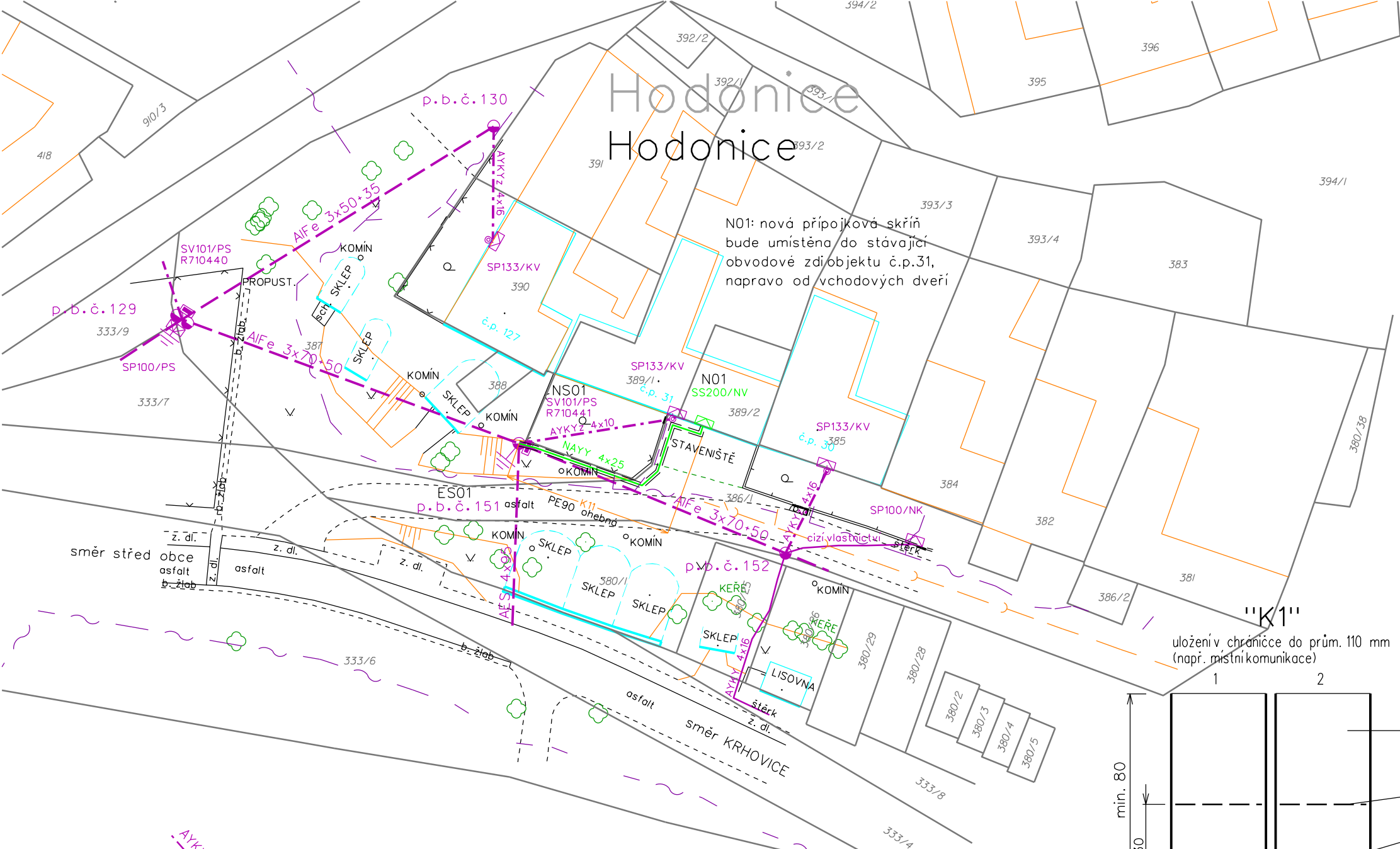

Souhlas se stavebním záměrem
 Stavba: **Hodonice_Hozáková:NN přip.kab.svod do SS 1030049557**
 Majitel (Jméno, adresa):

 Podpis (razítko):

 Datum:

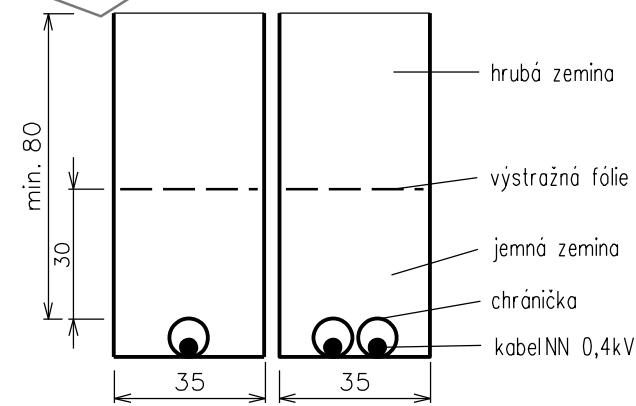
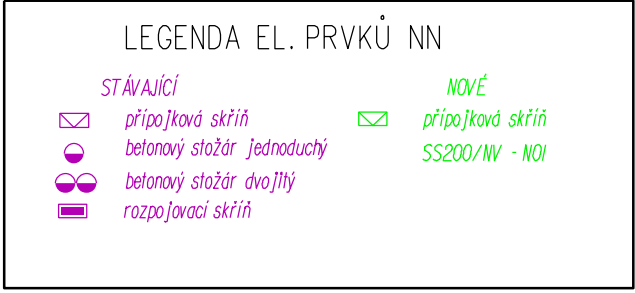
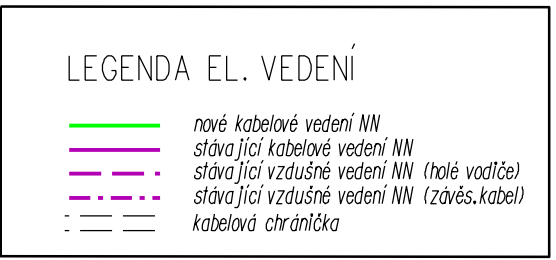

Proudová soustava NN : 3PEN 50Hz, 230/400 V
 Proudová soustava VN : 3x 50Hz, 22 kV
 Ochrana před nebez. dotykem NN : automatickým odp. od zdroje TN-C
 Ochrana před nebez. dotykem VN : zemněním IT
 Námrazová oblast: I1

Před započítím prací nutno nechat stávající sítě vytýčit! Nové zařízení NN značeno zelenou a černou barvou. Stávající zařízení NN značeno fialovou barvou.

Nakreslil:	David Solař	Zodp. projektant:	Ing. Miloslav Antoňů	SETO, spol. s r.o. Hradecká 17/IV 380 01 Dačice tel/fax: 384 420 229
Místo stavby :	Hodonice	Kraj :	Jihomoravský	
Investor:	E.ON Distribuce, a.s.			Číslo stavby: 1030049557 Formát výkresu: A3 Stupeň PD: Dokumentace PS Dokumentace ÚR Datum: 8/2019 Měřítko: 1:500
Název stavby:	Hodonice_Hozáková:NN přip.kab.svod do SS			
Druh přílohy:	Situace projektovaného vedení, stávajících sítí, řezy výkopem			Číslo výkresu: D01

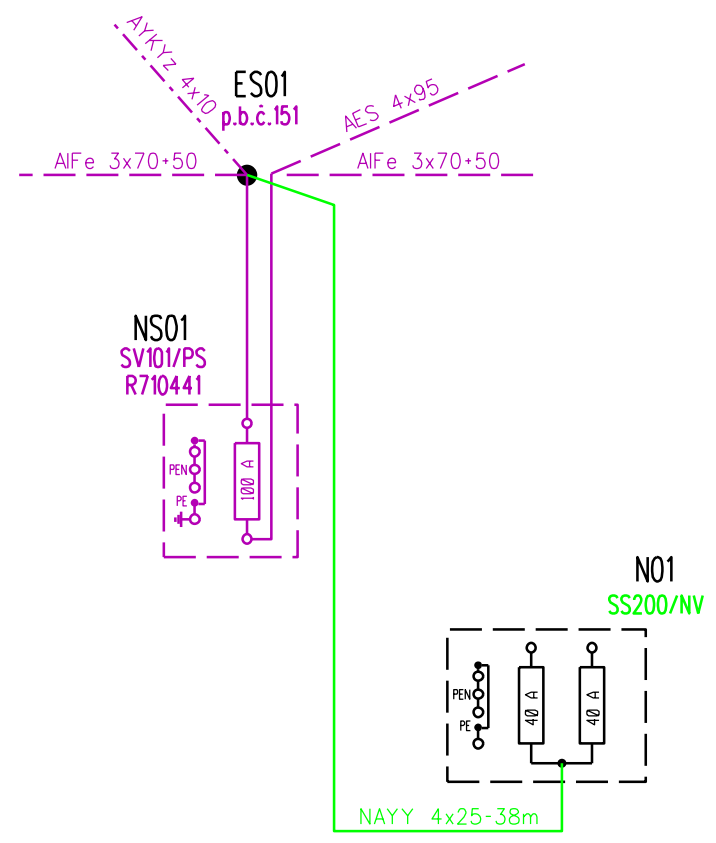

SMLOUVA č.: 1030049557/001

o smlouvě budoucí o zřízení věcného břemene

uzavřená podle § 1785 - 1788 zákona č. 89/2012 Sb., občanský zákoník v platném znění a § 25 odst. 4 zákona č. 458/2000 Sb. o podmínkách podnikání a o výkonu státní správy v energetických odvětvích (energetický zákon) v platném znění

Obec Hodonice

sídlo: Obecní 287, 671 25 Hodonice
IČO: 00292788
DIČ: CZ00292788
Zastoupena: Bc. Pavlem Houštěm, starostou obce
Číslo účtu: 1582841399/0800
vlastnický podíl: 1/1

(dále jen „Budoucí povinná“)

na straně jedné

a

E.ON Distribuce, a.s.

se sídlem: F. A. Gerstnera 2151/6, České Budějovice 7, 370 01 České Budějovice
IČO: 280 85 400
DIČ: CZ 280 85 400
zapsána: v OR vedeném Krajským soudem v Českých Budějovicích, spisová značka B 1772
bankovní spojení: Komerční banka a.s., pobočka České Budějovice
číslo účtu: 279426120297/0100
zastoupena: Josefem Svobodou, Technikem výstavby a obnovy DS

(dále jen „Budoucí oprávněná“)

na straně druhé

(Budoucí povinná a Budoucí oprávněná společně rovněž jako „Smluvní strany“)

uzavřely níže uvedeného dne, měsíce a roku tuto:

Smlouvu o smlouvě budoucí o zřízení věcného břemene (dále jen „Smlouva“):

Článek I. - Úvodní ujednání:

- Budoucí oprávněná je provozovatelem distribuční soustavy (dále jen „PDS“) na území vymezeném licenci. Distribuční soustava je provozována ve veřejném zájmu. PDS má povinnost zajišťovat spolehlivé provozování, obnovu a rozvoj distribuční soustavy na území vymezeném licenci, přičemž zřízení věcného břemene je ze strany Budoucí oprávněné jedním ze zákonem daných předpokladů pro plnění této povinnosti.
- Budoucí povinná prohlašuje, že je výlučným vlastníkem pozemku parc.č. 387, v katastrálním území Hodonice, obec Hodonice, okres Znojmo (dále jen „Pozemek“).
- Katastrální úřad pro Jihomoravský kraj, Katastrální pracoviště Znojmo eviduje Pozemek zapsaný v katastru nemovitostí na LV č. 10001 pro katastrální území Hodonice.
- Budoucí oprávněná bude realizovat na Pozemku stavbu s názvem „Hodonice_Hozáková:NN přip.kab.svod do SS“ (dále jen „stavba“). Jedná se o síť technického vybavení, která je zřizována a provozována ve veřejném zájmu (§2 odst.2a energetického zákona).
- Pozemek se nachází na území vymezeném licenci, v němž Oprávněná provozuje distribuční soustavu. Budoucí oprávněná má povinnost zřídit věcné břemeno umožňující zřídit a provozovat ve smyslu § 25 odst. písm. e) energetického zákona na Pozemku zařízení distribuční soustavy.

6. Distribuční soustava je liniíovou stavbou ve smyslu § 509 zákona č. 89/2012 Sb., občanský zákoník a nejedná se tak o součást pozemku.

Článek II. - Předmět smlouvy:

1. Předmětem této Smlouvy je sjednání závazku obou Smluvních stran uzavřít podle § 25 odst. 4 zákona č. 458/2000 Sb., energetický zákon v platném znění a §1257 a násl. zákona č. 89/2012 Sb., občanský zákoník v platném znění nejpozději do 12 měsíců od správního rozhodnutí - tj. nabytí právní moci kolaudačního rozhodnutí nebo vydání kolaudačního souhlasu, případně od dokončení - resp. převzetí dokončené Stavby Budoucí oprávněnou od jejího zhotovitele (datum podpisu protokolu o převzetí stavby) smlouvu o zřízení věcného břemene, nejpozději však do 5 let od uzavření této Smlouvy. Věcné břemeno bude svou povahou osobní služebností energetického vedení zřízenou ve prospěch Budoucí oprávněné jako PDS.
2. Budoucí oprávněná se zavazuje vyzvat před uplynutím lhůty sjednané v odstavci 1 tohoto článku Budoucí povinnou k uzavření smlouvy o zřízení věcného břemene a v rámci této výzvy ji předložit i návrh smlouvy o zřízení věcného břemene.
3. Smluvní strany se dohodly, že smlouva o zřízení věcného břemene bude uzavřena za účelem umístění distribuční soustavy - kabelového vedení NN na Pozemku a za účelem jejího provozování, jejímž obsahem bude právo Budoucí oprávněné zřídit, provozovat, opravovat a udržovat distribuční soustavu na Pozemku. Věcné břemeno bude zahrnovat též právo Budoucí oprávněné provádět na distribuční soustavě úpravy za účelem její obnovy, výměny, modernizace nebo zlepšení její výkonnosti, včetně jejího odstranění.
4. Předpokládaný průběh věcného břemene je zakreslen v situačním snímku, který je nedílnou součástí této Smlouvy.
5. Přesný průběh a rozsah věcného břemene bude vymezen v geometrickém plánu vyhotoveném po umístění distribuční soustavy. Geometrický plán se stane nedílnou součástí smlouvy o zřízení věcného břemene.
6. Budoucí oprávněná se zavazuje na své náklady zajistit vyhotovení geometrického plánu, vyhotovení smlouvy o zřízení věcného břemene včetně návrhu na zahájení vkladového řízení, podání návrhu na příslušný katastrální úřad včetně úhrady správních poplatků s tím spojených.

Článek III. - Podstatné náležitosti smlouvy:

1. Právo věcného břemene bude zřízeno jako časově neomezené, které zaniká pouze v případech stanovených zákonem.
2. Věcné břemeno bude zřízeno úplatně, a to za jednorázovou náhradu v celkové výši 3.600,- Kč bez DPH (slovy: třítisícešestset korun českých). K této částce bude připočtena platná sazba DPH.
3. Jednorázová náhrada, která odpovídá hodnotě zřizovaného práva, bude Budoucí povinné uhrazena na základě daňového dokladu – faktury s termínem splatnosti min. 21 dnů vystavené Budoucí povinnou do 30 dnů od doručení vyznění o provedeném vkladu do katastru nemovitostí dle smlouvy o zřízení věcného břemene na adresu fakturační společnosti Budoucí oprávněné.
4. Budoucí povinná bere na vědomí, že distribuční soustava, která bude umístěna na Pozemku, bude chráněna ochrannými pásmy dle energetického zákona. Ochranné pásmo slouží k zajištění spolehlivého provozu zařízení elektrizační soustavy a k ochraně života, zdraví a majetku osob.
5. Budoucí povinná z věcného břemene je povinna strpět výkon práva Budoucí oprávněné vyplývající z této Smlouvy a energetického zákona a zdržet se veškeré činnosti, co vede k ohrožení součástí distribuční soustavy a omezení výkonu tohoto práva Budoucí oprávněné.
6. Budoucí oprávněná z věcného břemene má ve vztahu k Pozemku dále oprávnění ve smyslu ustanovení § 25 odst. 3 písm. f) a g) energetického zákona, především pak právo vstupovat a vjíždět na Pozemek v souvislosti s realizací práv vyplývajících jí z věcného břemene podle čl.II bod 3 této Smlouvy.
7. Budoucí oprávněná je povinna při výkonu oprávnění postupovat coby PDS striktně ve smyslu § 25 odst. 8 energetického zákona, tj. co nejvíce šetřit práva Povinné a vstup na Pozemek jí bezprostředně oznámit. Po skončení prací je povinna uvést Pozemek do předchozího stavu, a není-li to možné s ohledem na povahu provedených prací, do stavu odpovídajícího předchozímu účelu nebo užívání Pozemku a bezprostředně oznámit tuto skutečnost Povinné. Po provedení odstranění nebo okleštění stromů je povinna na svůj náklad provést likvidaci vzniklého kletu a zbytků po těžbě.

Článek IV. – Ostatní ujednání:

- 1. Práva a povinnosti vyplývající z této Smlouvy přechází v plném rozsahu i na právní nástupce obou Smluvních stran. Dojde-li ke změně vlastníka Pozemku, je nutné práva a povinnosti z této Smlouvy postoupit na nového nabyvatele Pozemku. Postoupení Smlouvy bude provedeno v souladu s ustanoveními §1895 a násl. občanského zákoníku a Budoucí povinná se zavazuje řádné postoupení zajistit, nového nabyvatele písemně zavázat touto Smlouvou a informovat o této skutečnosti Budoucí oprávněnou.*
- 2. Smluvní strany se dohodly, že návrh na zahájení řízení o zápisu práva věcného břemene zřizovanému smlouvou o zřízení věcného břemene k Pozemku do katastru nemovitostí bude podán příslušnému katastrálnímu úřadu Budoucí oprávněnou. Správní poplatek za návrh na zahájení řízení o povolení vkladu práva do katastru nemovitostí uhradí Budoucí oprávněná.*
- 3. Věcné břemeno podle smlouvy o zřízení věcného břemene vzniká v souladu s ustanovením občanského zákoníku zápisem do veřejného seznamu (katastr nemovitostí). Právní účinky zápisu nastávají k okamžiku, kdy návrh na zápis došel příslušnému katastrálnímu úřadu.*
- 4. Smluvní strany se zavazují, že pokud příslušný katastrální úřad vyzve účastníky k odstranění případných nedostatků návrhu na zahájení řízení o povolení vkladu, případně listiny, na základě které má být právo zapsáno, vyvinou potřebnou součinnost k jejich odstranění ve stanovené lhůtě.*
- 5. V případě, že příslušný katastrální úřad v řízení o povolení vkladu řízení zastaví či zamítne, Smluvní strany se zavazují poté uzavřít ve lhůtě do 30 - ti kalendářních dní ode dne doručení rozhodnutí katastrálního úřadu o zastavení či zamítnutí vkladu oběma Smluvním stranám novou smlouvou o zřízení věcného břemene s totožným obsahem za stejných cenových podmínek, ve které budou odstraněny všechny nedostatky, které bránily povolení vkladu práva dle této smlouvy, bude-li to možné.*
- 6. Budoucí oprávněná je povinna doručit kopii návrhu na zahájení řízení o povolení vkladu práva do KN s vyznačením data přijetí (podání) na KP KÚ (nebo jiného dokladu o doručení – doručenky) do 5-ti pracovních dnů na adresu Budoucí povinné ode dne podání na katastrálním úřadě. Smluvní strany si mohou smluvně dohodnout i jiný (alternativní) způsob doručení návrhu na zahájení řízení, například faxem, mailem apod.*

Článek V. – Ochrana osobních údajů:

- 1. V tomto článku jsou uvedeny základní informace o zpracování osobních údajů zástupců Budoucí povinné Budoucí oprávněnou. Podrobné informace jsou dostupné na www.eon-distribuce.cz v sekci Ochrana osobních údajů.*
- 2. Budoucí oprávněná bude zpracovávat osobní údaje zástupce Budoucí povinné na základě svého oprávněného zájmu pro účely přípravy, uzavření a plnění této Smlouvy a smlouvy o zřízení věcného břemene, vnitřní evidence a kontroly, ochrany právních nároků a provozních potřeb. Proti takovému zpracování má zástupce Budoucí povinné právo podat námitku.*
- 3. Podpisem této Smlouvy zástupce Budoucí povinné potvrzuje, že se seznámil s informacemi uvedenými v tomto článku a dalšími informacemi o zpracování osobních údajů dostupnými na www.eon-distribuce.cz v sekci Ochrana osobních údajů, a to včetně práv, které Budoucí povinné a jejím zástupců náleží.*

Článek VI. - Závěrečná ujednání:

- 1. Budoucí povinná jako vlastník Pozemku dotčeného Stavbou a účastník územního řízení touto Smlouvou uděluje souhlas s provedením Stavby uvedené v čl. I odst. 4 této smlouvy. Budoucí povinná současně ve smyslu §184a zákona č. 183/2006 Sb., o územním plánování a stavebním řádu (stavební zákon) dala souhlas s navrhovaným stavebním záměrem a to podpisem vyznačeným na situačním výkrese dokumentace, dále souhlasí s vydáním příslušného správního povolení na Stavbu a se vstupem (a vjezdem) Budoucí oprávněné, popř. jí pověřených třetích osob na Pozemek v souvislosti s realizací Stavby. Umístění distribuční soustavy je patrné z příloženého situačního snímku (popř. snímku katastrální mapy), jenž je nedílnou součástí této Smlouvy.*
- 2. Tato Smlouva nabývá platnosti a účinnosti dnem jejího podpisu zástupci obou Smluvních stran.*
- 3. Pro případ, že tato Smlouva není uzavírána za přítomnosti obou Smluvních stran, platí, že Smlouva nebude uzavřena, pokud ji Budoucí povinná či Budoucí oprávněná podepíše s jakoukoliv změnou či odchylkou, byť nepodstatnou, nebo dodatkem, ledaže druhá smluvní strana takovou změnu či odchylku nebo dodatek následně schválí.*
- 4. V případě, že Stavba nebude z jakýchkoliv důvodů realizována nebo pokud Pozemek nebude distribuční soustavou dotčen, nejsou Smluvní strany výše uvedenými závazky vázány. Budoucí oprávněná tuto skutečnost písemně oznámí Budoucí povinné.*

5. Smlouva může být měněna nebo doplňována pouze formou vzestupně číslovaných písemných dodatků podepsaných oběma Smluvními stranami.
6. Na právní vztahy vyplývající nebo související s touto Smlouvou a v ní nebo v energetickém zákoně výslovně neupravené se přiměřeně uplatní ustanovení občanského zákoníku
7. Smlouva je vyhotovena v (ve) 3 stejnopisech, z nichž každý má platnost originálu. Budoucí oprávněná obdrží 2 její vyhotovení. Zbývá jsou určena pro Budoucí povinnou.
8. Smluvní strany prohlašují, že si Smlouvu před jejím podpisem přečetly, že byla uzavřena po vzájemné dohodě, podle jejich pravé a svobodné vůle, dobrovolně, určitě, vážně a srozumitelně, nikoliv v tísní, pod nátlakem ani za nápadně nevýhodných podmínek, což stvrzují svými podpisy. Smluvní strany prohlašují, že Smlouva představuje úplnou dohodu o veškerých jejích náležitostech a neexistují náležitosti, které by Smluvní strany neujednaly.
9. Tato Smlouva byla schválena zastupitelstvem obce č.:..... ze dne:.....

Příloha č.1.: Situační snímek plánovaného umístění distribuční soustavy – nedílná součást Smlouvy.

V (ve): Hodonicích, dne:

V (ve): Znojmě dne: 28.8.2019

Budoucí povinná:

Budoucí oprávněná:

E.ON Distribuce, a.s.

Obec Hodonice
Bc. Pavel Houšť, starosta



Josef Svoboda
Technik výstavby a obnovy DS

E.ON Distribuce, a.s.
F. A. Gerstnera 131/5
České Budějovice 7
370 01 České Budějovice

303

Č. bodu
371-10
371-12
371-27
371-31
371-35
397-17
397-33
397-34
397-84
397-85
851-127
1
2
3
9
10
11
15
22
24
25
26
27
34
37



VÝKAZ DOSAVADNÍHO A NOVÉHO STAVU ÚDAJŮ KATASTRU NEMOVITOSTÍ

Dosavadní stav				Nový stav												
Označení pozemku parc. číslem	Výměra parcely		Druh pozemku Způsob využití	Označení pozemku parc. číslem	Výměra parcely		Druh pozemku Způsob využití	Typ stavby Způsob využití	Způsob určení výměry	Porovnání se stavem evidence právních vztahů						
	ha	m ²			ha	m ²				Díl přechází z pozemku označeného v katastru nemovitostí	dřívejší poz. evidenci	Číslo listu vlastnictví	Výměra dílu		Označení dílu	
		ha	m ²			ha	m ²			ha	m ²					
284/2	33		orná půda	284/2	31		orná půda		2							
				284/8	2		orná půda		2	284/2		10001			2	
284/3	2	92	orná půda	284/3	2	24	orná půda		2							
				284/7	68		orná půda		2	284/3		837		68		
284/4	3	08	orná půda	284/4	2	99	orná půda		2							
				284/9	9		orná půda		2	284/4		836		9		
818/1	5	70	travní p.	818/1	5	33	travní p.		0							
				818/3	37		travní p.		2	818/1		880		38		
819/1	7	17	orná půda	819/1	6	88	orná půda		0							
				819/3	29		orná půda		2	819/1		880		30		
820/1	16	13	travní p.	820/1	15	83	travní p.		2							
				820/6	30		travní p.		2	820/1		1033		30		
		35	33			35	33									

Stavební úřad Hodonice
souhlasí - nesouhlasí
s oddělením - sloučením
pozemkových parcel

13. 9. 2019

Ověřuje se, že tato kopie souhlasí
s geometrickým plánem.

11. 09. 2019



Zpřesnění geometrického a polohového určení pozemků podle § 50 odst. 1 písm. a) katastrálního zákona navržené v tomto geometrickém plánu lze v katastru nemovitostí provést jen na základě souhlasného prohlášení.

GEOMETRICKÝ PLÁN pro rozdělení pozemku	Geometrický plán ověřil úředně oprávněný zeměměřický inženýr:	Stejnopis ověřil úředně oprávněný zeměměřický inženýr:
	Jméno, příjmení: <i>Ing. Miloš Pelant</i>	Jméno, příjmení:
	Číslo položky seznamu úředně oprávněných zeměměřických inženýrů: <i>1212/1995</i>	Číslo položky seznamu úředně oprávněných zeměměřických inženýrů:
	Dne: <i>6.2.2014</i> číslo: <i>36/2014</i>	Dne: číslo:
	Náležitosti a přesnost odpovídá právním předpisům.	Tento stejnopis odpovídá geometrickému plánu v elektronické podobě uloženému v dokumentaci katastrálního úřadu.
Vyhotovitel: <i>Geodézie Podyjí, s.r.o. Pražská 1706/37 669 02 Znojmo</i>	Katastrální úřad, souhlas s oddělením parcel.	Ověření stejnopisu geometrického plánu v listinné podobě.
Číslo plánu: <i>950-20/2014</i>		
Okres: <i>Znojmo</i>	<i>14. 02. 2019</i>	<i>Pelant</i>
Obec: <i>Hodonice</i>	<i>Ing. Eva PELIŠKOVÁ</i>	
Kat. území: <i>Hodonice</i>		
Mapový list: <i>ZNOJMO, 3-8/3</i>		
<small>Dosavadním vlastníkům pozemků byla poskytnuta možnost seznámit se v terénu s průběhem navrhovaných nových hranic, které byly označeny předepsaným způsobem:</small>		

Zařazení do majetku obce 2. změnu územního plánu obce Hodonice ve výši:

Pořizovací cena Kč 58.080,-

Podíl transferu 0,-

Doba odepisování: zařazeno jako technické zhodnocení Územního plánu obce Hodonice bez prodloužení doby odepisování:

041 0001 – orj. 143 – 2. změna územního plánu obce Hodonice

-faktura 51/2018 – č. 160585 od Urbanistické středisko Brno

spol. s r.o. – I. Etapa, zapl. 14.2.2018

d.č. 37/6 – 500330

24.200,-

-faktura 417/2018 – č. 160666 160585 od Urbanistické středisko Brno

spol. s r.o. – právní stav ÚP zapl. 15.10.2018

d.č. 232/39, 502079

33.880,-

Celkem Kč 58.080,-

Do ZO 25.9.2019

OBEC HODONICE
671 25 Hodonice
okr. Znojmo

10.9.2019



Výběrové řízení na poskytování zápůjček z FRB v obci Hodonice

V souladu se směrnicí obce Hodonice č. 1/2019

O vytváření a používání účelových prostředků fondu rozvoje bydlení v obci Hodonice

schválenou zastupitelstvem obce Hodonice usnesením č. 11/7 dne 27. března 2019, vyhlašuji výběrové řízení k podání žádosti o zápůjčku z fondu rozvoje bydlení (dále jen „žádost“) a následně k účasti ve výběrovém řízení.

Z fondu lze poskytnout tyto druhy zápůjček:

1. Obnova střechy (krytina)
2. Obnova střechy (konstrukce krovů)
3. Zřízení plynového nebo elektrického topení ve stávajícím domě
4. Dodatečná izolace domu proti vlhkosti
5. Obnova fasády domu včetně oplechování
6. Zateplení obvodového pláště domu
7. Vybudování WC, koupelny nebo sprchového koutu v bytě, kde není
8. Výměna výplní stavebních otvorů (okna, vstupní dveře, garážová vrata)
9. Změna dispozice vnitřní části bytu
10. Oprava elektroinstalace
11. Oprava vodoinstalace, včetně odpadů
12. Oprava ústředního topení
13. Zřízení kanalizačních přípojek splaškové vody k objektům bydlení
14. Půdní nástavba bytu rušící ploché střechy
15. Vestavba bytu do půdního prostoru
16. Přístavba domu sloužící k bydlení
17. Pořízení nové fasády včetně oplechování
18. Pořízení systému na zadržování dešťové vody

Při havarijních mimořádných událostech bude přístupováno k těmto žádostem individuálně.

Výběr bude provádět k tomuto účelu starostou schválená tříčlenná komise.

Žádosti je možné podávat na Obecním úřadě v Hodonicích v době od 9.9.2019 do 24.9.2019 do 12:00 hodin.

V Hodonicích dne: 6.9.2019

Vyvěšeno dne: 6.9.2019

Sňato dne:

OBEČNÍ ÚŘAD
HODONICE
Obecní 287
671 25 Hodonice

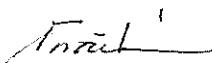

Bc. Houšř Pavel
starosta



OBEČ HODONICE
671 25 Hodonice
Obř. Zřizov. -1-

Podmínky výběrového řízení jsou zveřejněny na elektronické úřední desce www.hodonice.cz

NABÍDKA PROJEKTOVÝCH PRACÍ

ODBĚRATEL:

Obec Hodonice

Obecní 287

671 25 Hodonice

IČ: 00292788

DIČ: CZ00292788

DODAVATEL:

ARCHITEKTI³

Ing. arch. Kamil Švaříček

Bratrstva 2480/39

669 02 Znojmo

IČ: 7183 3536

DIČ: 8202084715

Dodavatel je plátcem DPH.

PROJEKTOVÁ ČINNOST VE VÝSTAVBĚ

Na základě výzvy nabízím:

TRELÁŽŽE PRO POPÍNAVÉ ROSTLINY – LOKALITA PANSKÁ: - ZPRACOVÁNÍ STUDIE

Nabídková cena zahrnuje následující úkony:

- Studie
 - Zpracování návrhu treláže pro popínivé rostliny
 - Projednání rozpracovanosti variant řešení
 - Dopracování výsledné schválené varianty
 - Půdorysy, řezy, pohledy, jednoduché 3D vizualizace schválené varianty
 - Studie bude odevzdána v tištěné podobě v počtu 2 ks paré a dále v digitální formě ve formátu pdf na CD nebo emailem

CENA NABÍZENÝCH PRACÍ DLE VÝŠE UVEDENÉ SPECIFIKACE

Studie	11 600,- Kč
--------	-------------

NABÍDKOVÁ CENA BEZ DPH CELKEM	11 600,- Kč
--------------------------------------	--------------------

Orientační nabídka následujících projektových prací:

**TRELÁŽŽE PRO POPÍNAVÉ ROSTLINY – LOKALITA PANSKÁ:
- DOKUMENTACE PRO ÚZEMNÍ ŘÍZENÍ**

- projektová dokumentace pro územní řízení
 - zpracování dokumentace pro územní řízení v souladu se zákonem č. 183/2006 Sb. o územním plánování a stavebním řádu ve znění pozdějších předpisů a dále v souladu s vyhláškou č. 499/2006 Sb. o dokumentaci staveb ve znění pozdějších předpisů v rozsahu
 - projektová dokumentace nezahrnuje zajištění nezbytných průzkumů, jejichž rozsah bude upřesněn před zahájením následující projektové fáze, např. hydrogeologický, geologický a dendrologický průzkum
 - projekt zahrnuje předběžné projednání se správci sítí a dotčených orgánů
 - projektová dokumentace bude odevzdána v tištěné podobě v počtu 5 ks paré a dále v digitální podobě ve formátu pdf na CD nebo emailem

CENA NABÍZENÝCH PRACÍ DLE VÝŠE UVEDENÉ SPECIFIKACE

Dokumentace pro územní řízení: (cena za dokumentaci pro územní řízení je orientační a bude upřesněna rozsahu prací plynoucího ze zpracované studie)	18 000,- Kč
--	-------------

NABÍDKOVÁ CENA BEZ DPH CELKEM	18 000,- Kč
--------------------------------------	--------------------

Pozn.:

- *cenová nabídka nezahrnuje ceny za provedení průzkumných prací (geologie, hydrogeologie, dendrologie aj.). Požadovaný rozsah průzkumných prací zajišťovaných investorem bude upřesněn před zahájením zpracování následujícího stupně projektové dokumentace*
- *cenová nabídka nezahrnuje geodetické zaměření*
- *cenová nabídka nezahrnuje inženýrskou činnost*
- *k nabídkové ceně bude účtováno DPH dle platných sazeb v době fakturace*
- *cenová nabídka má platnost 3 měsíce*

ve Znojmě 16.9.2019

ARCHITEKTI³
Ing. arch. Kamil Švaříček
autorizovaný architekt
vedený u ČKA pod pořadovým číslem 4109

Obec Hodonice
 Obecní 287, 671 25 Hodonice
 IČ: 00292788

Obecní úřad HODONICE	
Došlo dne:	11. 09. 2019
Číslo jed.:
Přílohy:



ŽÁDOST

o poskytnutí individuální finanční dotace na pokrytí nákladů souvisejících se stavbou sportovní haly v Hodonicích. Částka 11.662.000,- Kč již byla schválena zastupitelstvem obce na zasedání zastupitelstva dne 28.11.2018.

Žadatel:

Název organizace: **TJ HODONICE z.s.**

IČ: **44026404**; , Č.Ú. **212639148/0300**

Adresa sídla: **Obecní 287, 671 25, HODONICE**

Zastoupení, právní důvod: **František Latr, předseda spolku, statutární zástupce**

Účel poskytnutí individuální finanční dotace:

- | | |
|-------------------------------------|------------------|
| - Stavební dozor 06/19 až 11/2019 | ... 100.000,- Kč |
| - Bezpečnostní dozor 07/19 až 11/19 | ... 60.000,- Kč |
| - Autorský dozor 07/19 až 11/19 | ... 60.000,- Kč |
| - Statický dozor 07/19 až 11/19 | ... 60.000,- Kč |
| - Projektové úpravy | ... 50.000,- Kč |
| - Výdaje nehrazené z dotace MŠMT | ... 50.000,- Kč |
| - Daň z nemovitosti 2018 | ... 3.760,- Kč |

Požadovaná celková částka: **383.760,- Kč**

TJ Hodonice, z.s.
 Obecní 287,
 671 25 Hodonice
 IČ: 440 26 404

Datum: V Hodonicích 06.09.2019

.....
 Podpis žadatele, razítko organizace

Obec Hodonice
 Obecní 287, 671 25 Hodonice
 IČ: 00292788

Obecní úřad HODONICE	
Došlo dne:	16. 09. 2019
Číslo jed.:	-
Přílohy:	1/1 list



ŽÁDOST

O poskytnutí individuální dotace a návratné finanční výpomoci pro spolky / organizace a jednotlivce v obci Hodonice na kulturně-společenskou a sportovní činnost z rozpočtu obce Hodonice.

Žadatel:

Jméno a příjmení – název: Mužáci z Tasovic, o.s.

Datum narození – IČ: 01443381

Adresa bydliště – sídla: Tasovice 67, 671 25 Hodonice

Zastoupení, právní důvod: předseda spolku Mitrega Stanislav

.....

Účel poskytnutí individuální dotace a návratné finanční výpomoci:

Příspěvek na pořádání setkání folklórních souborů Předhodové zpívání 26.10.2019

Období: 10/2019 Požadovaná celková částka: 10.000,- Kč

Odůvodnění žádosti:

Žádáme tímto o finanční příspěvek na pořádání setkání folklórních souborů, příspěvek bude použit na pohoštění hostujících souborů a materiál spojený s akcí jako skleničky aj.

.....

.....

Přílohy žádosti: Pozvánka na Předhodové zpívání

.....

Mužáci z Tasovic o.s.
 Tasovice 67, Hodonice 671 25
 IČ: 01443381 -1-
 www.muzacltasovic.cz

Datum: 16.9.2019

.....
 Podpis žadatele, razítko organizace



Sobota 26.10.2019

Mužský sbor Tasovice

Vás srdečně zve na setkání pěveckých souborů

Předhodové zpívání

Vystoupí soubory:

V KD v Hodonicích

Mužský sbor Tasovice

Mužáci z Hodonic

Mužský sbor Vacenovice

Mužský sbor Pulgárčané

Mužský sbor Šardice

Voničky ze Šardic

Mužský sbor Žabčice





Krajský úřad Jihomoravského kraje
Odbor kontrolní a právní - oddělení přezkumu obcí
Žerotínovo nám. 3
601 82 Brno

SpZn.: S - JMK 70820/2019 OKP
Č. j.: JMK/2019

Zápis z dílčího přezkoumání hospodaření obce HODONICE, okres Znojmo za rok 2019

Dílčí přezkoumání se uskutečnilo od 14. srpna 2019 do 15. srpna 2019 na základě žádosti a v souladu se zákonem č. 420/2004 Sb., o přezkoumávání hospodaření územních samosprávných celků a dobrovolných svazků obcí (dále jen zákon o přezkoumávání hospodaření).

Místo provedení přezkoumání: Obecní úřad Hodonice
Obecní 287, 671 25 Hodonice

Přezkoumané období: 1. ledna 2019 - 30. června 2019

Dílčí přezkoumání vykonal:

- kontrolor pověřený řízením přezkoumání: **Ing. Renata Halámková**
- kontrolor: Ing. Františka Pindřáková
Ing. Zdeněk Vejvalka

Pověření k přezkoumání hospodaření ve smyslu § 5 zákona o přezkoumávání hospodaření vydala JUDr. Dagmar Dorovská – pověřena vedením odboru kontrolního a právního Krajského úřadu Jihomoravského kraje.

Při přezkoumání byli přítomni: **Bc. Pavel Houšť' - starosta**
Kamila Budná - účetní

Předmět přezkoumání:

Předmětem přezkoumání hospodaření jsou údaje uvedené v § 2 odst. 1 a 2 zákona o přezkoumávání hospodaření. Přezkoumání hospodaření je prováděno výběrovým způsobem s ohledem na významnost jednotlivých skutečností podle předmětu a obsahu přezkoumání. Při posuzování jednotlivých právních jednání se vychází ze znění právních předpisů platných ke dni uskutečnění tohoto jednání.

A. Výsledek dílčího přezkoumání

Při dílčím přezkoumání hospodaření nebyly zjištěny chyby a nedostatky.

B. Přezkoumané písemnosti

Při dílčím přezkoumání hospodaření obce Hodonice byly přezkoumány zejména následující písemnosti:

- *Návrh rozpočtu na rok 2019 - Mateřská škola Hodonice*
- *Návrh rozpočtu na rok 2019*
- *Rozpočtová opatření č. 1/2019 až 20/2019, Evidence rozpočtových opatření*
- *Schválený rozpočet na rok 2019- Mateřská škola Hodonice*
- *Schválený rozpočet na rok 2019*
- *Návrh střednědobého výhledu rozpočtu na rok 2020-2021- Mateřská škola Hodonice*
- *Schválený střednědobý výhled rozpočtu na rok 2020-2021- Mateřská škola Hodonice*
- *Schválený Střednědobý výhled rozpočtu na období 2020-2021 včetně komentáře do roku 2030*
- *Návrh Závěrečného účtu obce za rok 2018, Schválený Závěrečný účet obce za rok 2018*
- *Bankovní výpis ČS č. 125 ze dne 7. 6. 2019 (výdaje), Bankovní výpisy ČNB č. 1 až 18 za období 1-6/2019*
- *Mzdové listy pracovníků s os. č. 17, 28, 40 za leden až červen 2019*
- *Mzdový list zaměstnance s os. č. 25 za duben až červen 2019*
- *Odměňování členů zastupitelstva za období leden až červen 2019*
- *Pokladní doklady za červen 2019 č. 301482 až 301507*
- *Účetní doklady k přezkoumaným písemnostem*
- *Ostrý účetní odpis za období 6/2019 včetně časového rozlišení transferů*
- *Plán účetních odpisů za rok 2019*
- *Dohody o pracovní činnosti s pracovníky os. č. 17 a 28 ze dne 2. 1. 2019*
- *Dohoda o provedení práce s pracovníkem os. č. 40 ze dne 3. 6. 2019*
- *Pracovní smlouva zaměstnance s os. č. 25 ze dne 28. 3. 2019 včetně platového výměru*
- *Veřejnoprávní smlouva o poskytnutí individuální dotace č. 12/2019 ze dne 4. 4. 2019 (270.000,- Kč pro TJ Sokol Tasovice, z.s.)*
- *Nájemní smlouva č. 4N19/27 ze dne 27. 2. 2019 (obec nájemce, pronajímatel ČR-SPÚ, pozemek parc.č. 99/5)*
- *Smlouva o nájmu bytu v domě s pečovatelskou smlouvou ze dne 1. 2. 2019 (byt č. 1.07)*
- *Smlouva o nájmu nebytových prostor ze dne 31. 5. 2019 (ordinace v budově DPS)*
- *Kupní smlouva na prodej pozemku p.č. 394/10 ze dne 1. 4. 2019*
- *Kupní smlouva na prodej pozemku p.č. 413/13 ze dne 27. 5. 2019*
- *Smlouva o bezúplatném převodu vlastnictví č. 1977364980 ze dne 25. 2. 2019 (objekt opevnění)*

- Smlouva o zřízení věcného břemene č.: ZN-014330029928/001
- Záměr prodeje části pozemku p.č. 413/6 ze dne 11. 1. 2019, Záměr prodeje části pozemku p.č. 394/1 ze dne 30. 1. 2019
- Záměr pronájmu ordinace v budově DPS
- Dokumentace k veřejné zakázce malého rozsahu na akci "VZT v objektu MŠ v obci Hodonice" (výzva k podání nabídky, nabídky 2 dodavatelů, protokol o otevírání obálek a hodnocení nabídek, oznámení výsledku výběrového řízení)
- Protokol o výsledku veřejnosprávní kontroly hospodaření s veřejnými prostředky u PO Mateřská škola Hodonice ze dne 19. 2. 2019
- Zápis zasedání zastupitelstva obce Hodonice č. 5 ze dne 30. 1., č. 6 ze dne 20. 2., č. 7 ze dne 27. 3., č. 8 ze dne 17. 4., č. 9 ze dne 22. 5., č. 10 ze dne 19. 6. 2019

C. Plnění opatření k odstranění nedostatků zjištěných

a) při přezkoumání hospodaření územního celku za předcházející roky

- Při přezkoumání hospodaření za předcházející roky nebyly zjištěny chyby a nedostatky.

D. Závěr

Zástupci územního celku prohlašují, že poskytli pravdivé a úplné informace o předmětu přezkoumání a o okolnostech vztahujících se k němu.

I. Upozornění na případná rizika, která lze dovodit ze zjištěných chyb a nedostatků, která mohou mít negativní dopad na hospodaření územního celku v budoucnu:

- Při dílčím přezkoumání hospodaření nebyla zjištěna žádná závažná rizika, která by mohla mít negativní dopad na hospodaření územního celku v budoucnosti.

Hodonice, dne 15. srpna 2019

Za Krajský úřad Jihomoravského kraje

Ing. Renata Halámková

.....
kontrolor pověřený řízením přezkoumání

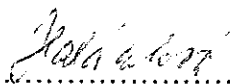

.....
podpis kontrolora pověřeného řízením přezkoumání

Ing. Zdeněk Vejvalka

.....
kontrolor

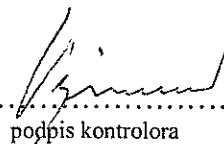

.....
podpis kontrolora

S obsahem zápisu z dílčího přezkoumání hospodaření obce Hodonice, byl v souladu s § 6 odst. 1 písm. b) zákona o přezkoumávání hospodaření seznámen a jeho stejnopis obdržel starosta obce dne 15. srpna 2019.

OBEC HODONICE
671 25 Hodonice
okr. Znojmo

Bc. Pavel Houšť

.....
starosta obce

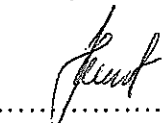

.....
podpis starosty obce

Obec Hodonice

Obecní 287, 671 25 Hodonice IČ: 00292788

Kontrola PO MŠ Hodonice

Protokol

O výsledku veřejnosprávní kontroly hospodaření s veřejnými prostředky u PO MŠ Hodonice v roce 2019 ve smyslu zákona č. 320/2001 Sb., o finanční kontrole ve veřejné správě a o změně některých zákonů (zákon o finanční kontrole) s odkazem na ustanovení § 4 zákona č. 255/2012 Sb., konané dne 16. 9. 2019

Kontrolu na základě pověření starostou obce ze 12.zasedání ZO Hodonice ze dne 28. 8. 2019

provedly: Bc. Michaela Polášková, kontrolující osoba

Ing. Jitka Bořilová, přizvaná osoba

Ing. Jitka Lattnerová, přizvaná osoba

Kontrola provedena: 28. 8. 2019 16:00 – 17:30 hodin v PO MŠ Hodonice

Kontrolované období: 1. pololetí 2019

Podklady připravila účetní organizace MŠ Hodonice paní Martina Vargová, potřebný výklad k jednotlivým dotazům členů finančního výboru dodala ředitelka MŠ paní Marta Lattnerová.

Veřejnosprávní kontrola hospodaření s veřejnými prostředky

Leden 2019

Výdajový pokladní doklad VPD 12/1

- Ze dne 21. 1. 2019
- Částka 412,- Kč
- Vlhčené ubrousky
- LIDL ČR
- Doklad je v pořádku, souhlasí s pokladní knihou

Přijatá faktura FP ŠJ 9/19

- Vystavena dne 8. 1. 2019
- Částka 660,- Kč
- Potraviny pro školní jídelnu, koření
- Vystavil Vladimír Pěnčík
- Faktura byla uhrazena, souhlasí s knihou faktur

Únor 2019

Výdajový pokladní doklad VPD 5/2

- Ze dne 4. 2. 2019
- Částka 608,- Kč
- Kuchyňské potřeby
- Železářství Fiala
- Doklad je v pořádku, souhlasí s pokladní knihou

Přijatá faktura FP MŠ 64/19

- Vystavena dne 8. 1. 2019
- Částka 170,- Kč
- internet
- Vystavil PODA a.s.
- Faktura byla uhrazena, souhlasí s knihou faktur

DOPORUČENÍ:

Při kontrole faktur za internet od poskytovatele PODA bylo zjištěno, že faktura za období prosince 2018 byla uhrazena dvakrát (v lednu a dubnu). Doporučujeme prověřit platby, přeplatky či nedoplatky vůči společnosti PODA a dbát na řádné hrazení a účtování dokladů těchto dokladů.

Přijatá faktura FP MŠ 88/19

- Vystavena dne 20. 2. 2019
- Částka 8726,- Kč
- dvoudřez
- Vystavil PROKAF SPOL. S R.O.
- Faktura byla uhrazena, souhlasí s knihou faktur
- DŘEZ BYL ZAPSÁN JAKO DDHM

DOPORUČENÍ:

Doporučujeme přehlednější řazení dokladů, nejlépe podle data doručení. V podkladech se hůře orientuje, doklady nejsou obvykle řazeny v číselných řadách vzestupně, jsou kombinovány např. faktury z řady ŠJ a MŠ.

Březen 2019

Výdajový pokladní doklad VPD 10/3

- Ze dne 13. 3. 2019
- Částka 1000,- Kč
- Pracovní obuv a oděv pro Lenku Nesnídalovou

- Nákupní doklady jsou vystaveny ve výši 1060,- Kč, vyplaceno bylo 1000,- Kč dle pravidel poskytování OOPP MŠ Hodonice (1 x za 2 roky ve výši 1000,- Kč).
- Doklad je v pořádku, souhlasí s pokladní knihou

Přijatá faktura FP MŠ 73/19

- Vystavena dne 13. 3. 2019
- Částka 1185,80 Kč
- Seřízení el. ovládání dveří
- Vystavil Alarmservice Holík s.r.o.
- Faktura byla uhrazena, souhlasí s knihou faktur

Duben 2019

Výdajový pokladní doklad VPD 7/4

- Ze dne 6. 4. 2019
- Částka 528,- Kč
- Cestovní náhrady pro Janu Vágnerovou, školení Brno
- Doklad je v pořádku, souhlasí s pokladní knihou

Přijatá faktura FP MŠ 105/19

- Vystavena dne 11. 4. 2019
- Částka 1951,- Kč
- Přeprava Božice – Hodonice – Znojmo a zpět, předškoláci divadlo
- Vystavil BDS s.r.o.
- Faktura byla uhrazena, souhlasí s knihou faktur

Květen 2019

Výdajový pokladní doklad VPD 17/5

- Ze dne 29. 5. 2019
- Částka 1174,- Kč
- Cukrovinky pro mezinárodní den dětí
- Kaufland ČR
- Doklad je v pořádku, souhlasí s pokladní knihou

Přijatá faktura FP MŠ 128/19

- Vystavena dne 27. 5. 2019
- Částka 2400,- Kč
- Vystřelovací zmrzlina
- Radomix

- Faktura byla uhrazena, souhlasí s knihou faktur

DOPORUČENÍ:

Doporučujeme doložit k podkladu k zálohové platbě řádným dokladem o zaplacení, který v podkladech chybí. Jednalo se o urgentní objednávku prostřednictvím internetové komunikace, na základě které byla vyžadována platba předem se sdělenými údaji k platbě; v dokladech chybí řádný doklad o úhradě.

Červen2019

Výdajový pokladní doklad VPD 27/6

- Ze dne 20. 6. 2019
- Částka 1315,- Kč
- Dort pro rozlučku s předškoláky
- Cukrárna AD Astra
- Doklad je v pořádku, souhlasí s pokladní knihou

DOPORUČENÍ:

V podkladech ke kontrole chybí list pokladních dokladů č. 1-12/6, doporučuje dohledat a doplnit.

Přijatá faktura FP MŠ 186/19

- Vystavena dne 27. 6. 2019
 - Částka 3868,37 Kč
 - Montáž dvojdřezu, oprava soc. zařízení, oprava zařizovacích předmětů
 - Roman Hřebabeký
 - Faktura byla uhrazena, souhlasí s knihou faktur
-

Závěr

Během provedené kontroly nebyly zjištěny zásadní nesrovnalosti ani pochybení. Všechny náležitosti faktur přijatých a pokladních dokladů byly shledány v pořádku a souhlasí se zápisy v knize přijatých faktur a pokladní knize.

Doporučujeme řadit doklady a evidovat je s lepší systematikou a přehledněji, dbát na řádné hrazení faktur.

Kontrola období 1 – 6/2019 ukončena dne: 16. 9. 2019 v 17:30

Zápis vyhotoven dne 17. 9. 2019

Zápis vypracovala: Ing. Jitka Bořilová

Počet stran protokolu: 5

Vyhotoveno ve třech stejnopisech

Poučení

Proti tomuto protokolu může kontrolovaná osoba podat podle § 17 zákona č. 552/1991 Sb. O státní kontrole písemné a zdůvodněné námitky ve lhůtě do 5-ti dnů od seznámení s tímto protokolem u kontrolního orgánu.

S tímto protokolem byla podle § 16 zákona č. 552/1991 Sb., seznámená ředitelka PO MŠ Hodonice paní Marta Lattnerová

Podpisy účastníků kontroly:

Bc. Michaela Polášková

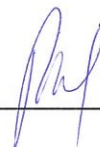

Ing. Jitka Lattnerová

Ing. Jitka Bořilová



Za kontrolní orgán převzal dne: 17. 09. 2019 starosta obce Bc. Pavel Houšť

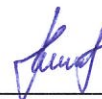

Za PO MŠ Hodonice převzala dne: _____ paní Marta Lattnerová _____

V Hodonicích dne 17. 9. 2019